

Serie E

Volquetes Articulados

B35E | B40E | B45E | B50E | B60E



BELL

E de Evolución

**Su negocio es nuestro negocio.
Los volquetes articulados Bell
transportan más material al menor
costo por tonelada del mercado para
proporcionarle un mayor margen.**

Como líder mundial en volquetes articulados, Bell Equipment trae la gama de alta calidad de la serie E. La evolucionada serie E está repleta de características líderes en su categoría que hacen posible una capacidad de carga destinada a mejorar la producción, así como un menor costo operativo diario, una mayor calidad de conducción y una alta norma de seguridad. Los volquetes articulados serie E de Bell aportarán a su empresa la ventaja competitiva que usted necesita.



Especificaciones	B35E	B40E	B45E	B50E	B60E
Potencia bruta	320 kW (429 hp)	380 kW (510 hp)	390 kW (523 hp)	430 kW (577 hp)	430 kW (577 hp)
Masa operativa					
Vacío	30 379 kg (66 974 lb)	32 233 kg (71 062 lb)	32 326 kg (71 267 lb)	35 675 kg (78 650 lb)	42 476 kg (93 644 lb)
Cargado	63 879 kg (140 829 lb)	71 233 kg (157 042 lb)	73 326 kg (161 656 lb)	81 075 kg (178 740 lb)	97 476 kg (214 898 lb)
Carga nominal	33 500 kg (73 855 lb)	39 000 kg (85 980 lb)	41 000 kg (90 390 lb)	45 400 kg (100 090 lb)	55 000 kg (121 254 lb)
Capacidad colmada 2:1	20,5 m ³ (27 yd ³)	24 m ³ (31 yd ³)	25 m ³ (33 yd ³)	27,5 m ³ (36 yd ³)	35 m ³ (45.8 yd ³)

- El uso general de materiales ligeros de alta resistencia proporciona a estos volquetes la mejor relación entre carga/peso y la mayor eficiencia de transportedentro de cada categoría.
- Gracias a su armazón oscilante y a sus neumáticos de alta flotación, los volquetes Bell no lodejarán tirado en terrenos con barro, baches o pendientes.
- El nuevo diseño de la cabina con supresión del sonido incorpora controles para reducir la fatiga, un monitor de diagnóstico avanzado y un módulo de interruptores cerrado para la activación de numerosas funciones con un solo toque.
- Motores eficientes en combustible y certificados en emisiones le proporcionan una potencia limpia y sin ninguna pérdida en todo tipo de condiciones. Su tecnología líder en emisiones le garantiza una rápida respuesta del motor y un arranque en frío fiable.



La nueva línea de la serie E eleva a los volquetes articulados a una nueva norma en la industria, con mejoras basadas en nuestros clientes y los más altos niveles de protección automática en la industria.

Gracias a altos niveles de inversión en investigación y desarrollo así como la implementación de tecnología líder en la industria, se han hecho avances en áreas importantes como el rendimiento y la eficiencia del combustible – Ayudándole a mover más material con un menor costo e impacto al medio ambiente.

Fabricado con pe

La fabricación basada en la plataforma de la exitosa serie D y el enfoque de diseño evolutivo de Bell Equipment ofrecen una relación de potencia/peso optimizada y una eficiencia de combustible legendaria.

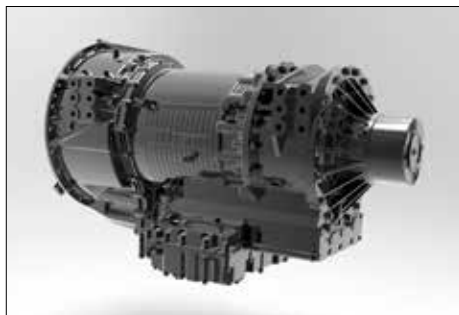

La transmisión planetaria de cambio asistido optimiza los puntos del cambio de marchas en función de las condiciones, protegiendo la transmisión de los errores y el uso inadecuado del conductor.



La caja de distribución transmite el mismo esfuerzo de torsión a cada eje cuando la tracción es favorable. Cuando las condiciones se deterioran, el bloqueo del diferencial se acciona automáticamente para transmitir esfuerzo de torsión a los neumáticos que mejor pueden aprovecharlo.



El acero de alta resistencia y unos rodillos cónicos muy espaciados en la zona de articulación mejoran la durabilidad a largo plazo.



Existe una puerta trasera opcional para una mejor retención del material. La puerta trasera se abre al elevar la tolva para descargar. Unas correas de acero con muelles mantienen la puerta cerrada durante el transporte, garantizando que se pierda la mínima cantidad de material.



El Control Automático de Tracción se logra con sensores de velocidad que proveen retroalimentación al computador interno del camión. El computador controla la activación de bloqueo de diferencial de acuerdo con la necesidad del caso. Esto, junto con la mejor suspensión de su clase se traduce en una capacidad sin precedentes en caminos complicados.

La proporción optimizada entre carga útil y peso reduce su costo por tonelada porque la mayoría del costo en combustible se utiliza movilizándolo el material, no operando la máquina.

Pionero en la industria, completamente automático siete velocidades (seis velocidades en B35E) la transmisión planetaria con convertidor de bloqueo de torque maximiza la eficiencia de combustible.

El retardo automático reduce la velocidad del camión cuando el conductor afloja el acelerador para darle más confianza en las pendientes inclinadas.

El sistema de combustible electrónico de carril común provee altas presiones de inyección aun a bajas velocidades del motor para una mejor capacidad de arrancar en frío, una mejor respuesta en baja velocidad y reducción de emisiones.

El empaque cuidadoso del motor y el chasis frontal da el mejor ángulo de aproximación para permitir a los ADTs atacar el terreno inclinado.

La suspensión de carrera larga mantiene todos los neumáticos en contacto constante con el suelo para una tracción óptima.

edigrí

Una mejora de la carga, ciclos de transporte más rápidos y un ahorro de combustible líder en su sector le ayudaran a mover más material con un costo por tonelada menor que sus competidores.



Nuestro innovador sistema de conducción cómoda de la suspensión trasera se encuentra disponible como opción para mejorar aún más la comodidad en la conducción garantizando la mínima exposición del cuerpo a la vibración.

El aumento de la productividad gracias a la reducción de los tiempos de ciclo y un menor mantenimiento de los caminos es otra de las ventajas de este sistema, sencillo pero enormemente eficaz. La máxima ventaja se aprecia sobre todo en los largos ciclos de transporte por caminos difíciles, especialmente durante el trayecto sin carga.

Resistencia a todo prueba

Construidos de una forma más inteligente para trabajar más duro, los camiones articulados Bell tienen un peso operativo optimizado para que usted dedique más tiempo y dinero a mover el material y no el camión.

Con décadas de experiencia en volquetes articulados, el nuevo camión articulado Bell de serie E ha sido diseñado y fabricado con componentes fiables especialmente creados por Bell que se adaptan a las condiciones más duras. La junta de oscilación central, la suspensión de carrera larga sobre todos los ejes y la distribución equilibrada del peso proporcionan la agilidad y capacidad necesarias para enfrentarse a terrenos hostiles.



Chasis de acero de alta resistencia aporta solidez y rigidez sin un peso excesivo.

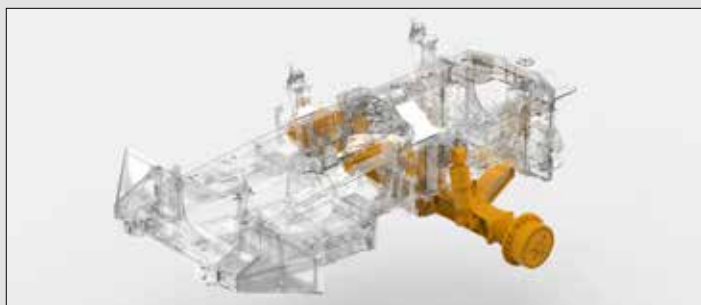

Para producir con comodidad, el sistema de suspensión con estructura en forma de A y puntales de suspensión hidroneumáticos reduce la vibración lateral que se suele experimentar cuando se conduce fuera de la carretera. El asiento con suspensión mejorada proporciona un aislamiento adicional para el conductor.



Los terrenos difíciles exigen una suspensión resistente. Los componentes de alto rendimiento absorben los golpes y se mantienen listos para recibir más. Usted disfrutará de la mejor suspensión y despeje sobre el suelo en su categoría.

da

- Circuito dual de discos húmedos ofrece un mejor desempeño de frenos y una vida útil extendida esencial para condiciones húmedas y lugares donde hay barro. Los discos de freno inmersos en aceite prácticamente no necesitan mantenimiento y ahora tienen un sistema de alto flujo con filtración y enfriamiento.

- Ventiladores de motor controlados electrónicamente proporcionan refrigeración para mejor eficiencia.

- Líder en su clase, el sistema de frenos del motor junto con retardo automático del freno provee una capacidad superior de freno. El retardo de frenos se hace a presiones lo suficientemente bajas para asegurar que no hay contacto entre las placas húmedas de los frenos y por lo tanto no hay desgaste en los mismos.



Otras características que prolongan el tiempo de disponibilidad son el diagnóstico a bordo de alta calidad con función de ejecución en directo, interruptores de estado fijos y sistema de gestión de flotas por satélite.

El chasis de acero de aleación soldado de gran resistencia y las juntas de articulación reforzadas ofrecen mayor resistencia y durabilidad con un peso optimizado para una relación de potencia/peso líder en su categoría. La menor masa de la máquina reduce el mecanismo de transmisión y la tensión estructural.

Facilidad en el manejo

Incorporando lo último en tecnología de automatización y las herramientas más avanzadas, la serie E eleva la experiencia del conductor a nuevas dimensiones.

Súbase a la cabina de un volquete articulado Bell y se sentirá como en casa. Su interior silencioso y espacioso, el puesto del conductor ubicado en una posición ergonómica y su cabina climatizada está repleta de características cómodas y prácticas que aumentan la productividad, minimizan la fatiga y mejoran la experiencia del conductor. Sus líneas modernas y fluidas, según las actuales tendencias de estilo en los vehículos de transporte por carretera, ofrecen niveles de visibilidad inigualables.

Desde la pantalla de alta tecnología a todo color de 10", interfaz para automóvil y módulo de interruptores cerrado con unidad de pantalla central, hasta el asiento con suspensión de aire, volante inclinable/telescópico y la opción de reproductor de CD con altavoces de alta potencia, la serie E ofrece todo lo que necesitan sus conductores para rendir al máximo.



Los instrumentos fáciles de entender y los intuitivos controles están dispuestos al rededor del conductor, por lo que resultan más fáciles de ver y manejar.



Un monitor a color de 10" fácil de usar presenta información esencial sobre el funcionamiento, advertencias de seguridad, datos de diagnóstico detallados y ajustes de las funciones de la tolva.



El controlador para automóvil permite navegar por el menú en el monitor a color para extraer información acerca del funcionamiento y los ajustes de la máquina.



El práctico módulo de interruptores cerrado permite el control de numerosas funciones para mejorar la productividad con un solo toque, incluyendo: **puesta en marcha sin llave, I-Tip, límite superior de la tolva, selección de parada blanda/parada dura, agresividad del retardador y control de velocidad.**

- El paquete estándar de supresión de sonido reduce de manera significativa los niveles de ruido y la fatiga del conductor.
- El control de transmisión adaptable ajusta el acoplamiento del embrague para conseguir un cambio de marchas suave y uniforme durante la vida del volquete.
- Asiento con suspensión de aire ajustable y con amortiguación variable, ajuste automático de la altura de acuerdo al peso del conductor, soporte neumático de espalda y cinturón de seguridad con varios puntos de sujeción ofrece una comodidad y seguridad líderes en su categoría.
- Un sistema de climatización especialmente diseñado con rejillas de estilo automóvil mantiene los cristales despejados y la cabina confortable.
- El nuevo estilo de la máquina y las mejoras en el diseño de la cabina, que incluyen puerta de acceso con vidrio y conjunto de retrovisores de alta visibilidad, proporcionan una visibilidad excepcional en todas direcciones.
- En un volquete Bell no encontrará pedales ni palancas de retardador. La agresividad del retardador se ajusta fácilmente en el panel de interruptores. Todo lo demás es automático.

La seguridad tan es cosa nuestra

Escuchando a los usuarios y respondiendo a sus expectativas, ofrecemos un volquete líder en seguridad con numerosas innovaciones.

Las características independientes tales como el encendido sin llave, asistencia en pendientes, prevención de vuelco de la tolva, Control de bajada en pendientes, aplicación de auto parqueo (APA), Auto protección del turbo y Sistema de pesaje abordo (OBW) aún son un estándar en las E-series. Para una mayor seguridad y productividad, los E-Series tienen también Control Automático de Tracción (CAT).



Nuestras silenciosas cabinas son certificadas ROPS/FOPS, y equipadas con un asiento del conductor con suspensión de aire. El asiento del instructor lleva un cinturón de seguridad sub-abdominal retráctil, mientras que el asiento del conductor lleva un cinturón de seguridad estándar con 3 puntos de sujeción. Ambos poseen detraedores de bloqueo automático.



Una cámara trasera integrada opcional y retrovisores de alta visibilidad garantizan una visibilidad superior en todas direcciones.



Código de acceso, Identificación del conductor y puesta en marcha sin llave impiden el uso no autorizado de su equipo.

nbién



- Barandas completas están disponibles como opción (acorde a la norma ISO 2876) para ofrecer una mejora de la seguridad al efectuar inspecciones en el motor.
- El freno de estacionamiento se aplica automáticamente cuando se selecciona neutro y no es posible seleccionar neutro cuando hay velocidad. La liberación del freno de estacionamiento depende del esfuerzo de torsión (asistencia en pendientes) evita que el vehículo se vaya hacia atrás en las cuestas.

- El retardador mejorado y freno de motor en se aplica automáticamente cuando el conductor levanta el pie del acelerador. La agresividad del retardador se puede ajustar fácilmente en el módulo de interruptores, garantizando el máximo control de descenso en todo tipo de condiciones.
- Todos los volquetes se pueden configurar para tocar el claxon automáticamente al poner en marcha el motor o al cambiar entre la marcha hacia delante y reversa.
- Múltiples geocercas para condiciones difíciles en el lugar de trabajo le garantizan un uso seguro de la máquina, como control de velocidad cuesta abajo, límites de velocidad en la geocerca y restricciones de la caja de volteo.



El exclusivo pesaje a bordo ofrece al conductor información en tiempo real sobre la carga mientras se está cargando la máquina. También se puede activar un modo de "limitación de velocidad" si la máquina presenta una sobrecarga significativa.



La incorporación de un sensor de inclinación longitudinal y lateral del vehículo evita el accionamiento de la tolva si el camión se encuentra en una posición insegura.



El control de velocidad máxima seleccionable por el conductor o la empresa permite desacelerar automáticamente el vehículo y aplicar el retardador para evitar el exceso de velocidad en el lugar de trabajo.

Maximice su **tiempo** disponibilidad

La serie E está repleta de características que la hacen tan fácil de mantener como de manejar. Dedique menos tiempo y esfuerzo a prepararse para el trabajo y más tiempo trabajar.

Niveles y puntos de servicio fáciles de alcanzar hacen rápido el trabajo de la rutina diaria. Filtros de cambio rápido y la baja frecuencia de mantenimiento del aceite hidráulico y del motor reducen el costo operativo diario y permiten un mayor tiempo de disponibilidad de la máquina. Un monitor a color de 10" líder en el sector ofrece diagnóstico a bordo de la máquina, así como funciones automáticas de mantenimiento diario. Todo ello, junto con los puertos de prueba de diagnóstico, le ayudara a localizar las fallas y tomar decisiones informadas sobre mantenimiento en el lugar de trabajo.

- Los controles de mantenimiento diarios automatizados se pueden realizar de manera cómoda y sencilla desde el propio puesto del conductor a través del monitor LCD a color de 10" y el controlador de pantalla.
- El sistema hidráulico de detección de carga ha sido diseñado pensando en la sencillez, pero manteniendo al mismo tiempo la eficiencia. Menos componentes para una mayor fiabilidad y facilidad de mantenimiento.
- Baja frecuencia de cambio del aceite hidráulico y de transmisión del motor para un mayor tiempo de disponibilidad y menor costo operativo.
- Los desagües ecológicos disponibles permiten el cambio rápido sin ningún derrame.
- Su Centro de Servicio Bell dispone de los componentes y el respaldo que usted necesita para mantener su productividad y le ofrece una gran variedad de programas de mantenimiento preventivo y asistencia para ayudarle a controlar sus costos.



Si algo va mal, el monitor de diagnóstico presenta unos códigos de servicio, junto con información adicional, para ayudarle a diagnosticar el problema.



La cabina se puede inclinar en pocos minutos sin necesidad de herramientas especiales para un práctico acceso a los componentes del tren de poder.



El centro de carga en el interior de la cabina simplifica el cambio de fusibles. Menos reguladores, conectores y arneses de cables significa una mayor fiabilidad.



Como opción le ofrecemos un filtro de transmisión remoto que convierte la sustitución del filtro de la transmisión en una tarea rápida y limpia.

mpo de

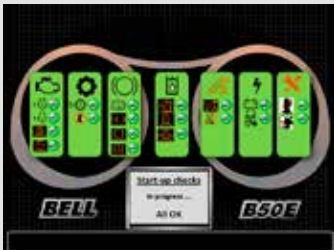

Por medio de una instalación comprensiva de válvulas indicadoras de nivel, una gran cantidad de chequeos diarios se puede hacer desde la conveniencia de la cabina.



Puertos de prueba fácilmente accesibles permiten a los técnicos localizar los problemas con mayor rapidez.



El banco de lubricación centralizado pone a su alcance los puntos de grasa de difícil acceso.



El esquema de la guía de mantenimiento recomendado, es práctico y fácil de entender, detalla el control y las acciones diarias (e.g. engrasado).

B60E Tracción e ruedas

El Bell B60E ofrece a nuestros clientes más tonelaje que nunca, a un costo por tonelada más bajo. Manteniendo las características tradicionales de seguridad y productividad de Bell ofrecemos capacidades que las soluciones de camiones no articulados no pueden igualar.

Bell tiene el record de liderar la industria de Camiones Articulados y ofrecer a nuestros clientes mayor rendimiento en dos formas distintas – por medio de las innovaciones que aplicamos a nuestros productos y nuestro principio de que los camiones más grandes ofrezcan un menor costo por tonelada. Estos dos factores son idealmente combinados en el B60E para entregar un paquete de verdadero valor agregado.

El Bell B60E ha sido desarrollado como resultado de la tradición de Bell de escuchar a nuestros clientes. Estaban buscando una máquina que funcionara mejor que las soluciones de transporte tradicionales en condiciones resbalosas y ondulantes, pero no necesitaban la capacidad de “ir a cualquier parte” que ofrece el camión articulado 3 tres ejes 6x6. Como respuesta, Bell ha llenado este vacío en el mercado con la solución crossover B60E. El B60E ha sido recibido con entusiasmo, dando productividad durante condiciones adversas cuando otras máquinas no logran operar, y también necesitando menos mantenimiento en el sitio, lo cual tiene un gran costo y muchas implicaciones inconvenientes.



La articulación de oscilación es lo que hace que un camión sea articulado. Mantiene las llantas en el piso asegurando que haya tracción al manejar en terrenos difíciles. El B60E ha heredado la articulación de oscilación del B50E, que ha sido apropiadamente fortalecida.

La dirección articulada entre el chasis frontal y el chasis trasero produce radios de giro más angostos que un eje dirigido y hace que el B60E sea una máquina ideal para sitios angostos.

en las cuatro

Con 35m³ este es el camión articulado más grande en el mundo al día de hoy. Usted puede cargar más material y hacer más dinero de esta manera, es simple.



Al tener tracción en las cuatro ruedas el Bell B60E puede ir a lugares donde los camiones convencionales no pueden llegar.

En barro profundo y suave no necesariamente hará el trabajo de un ADT convencional, pero se ha probado que es una maquina más que capaz en condiciones adversas.

Allí donde se encuentran...

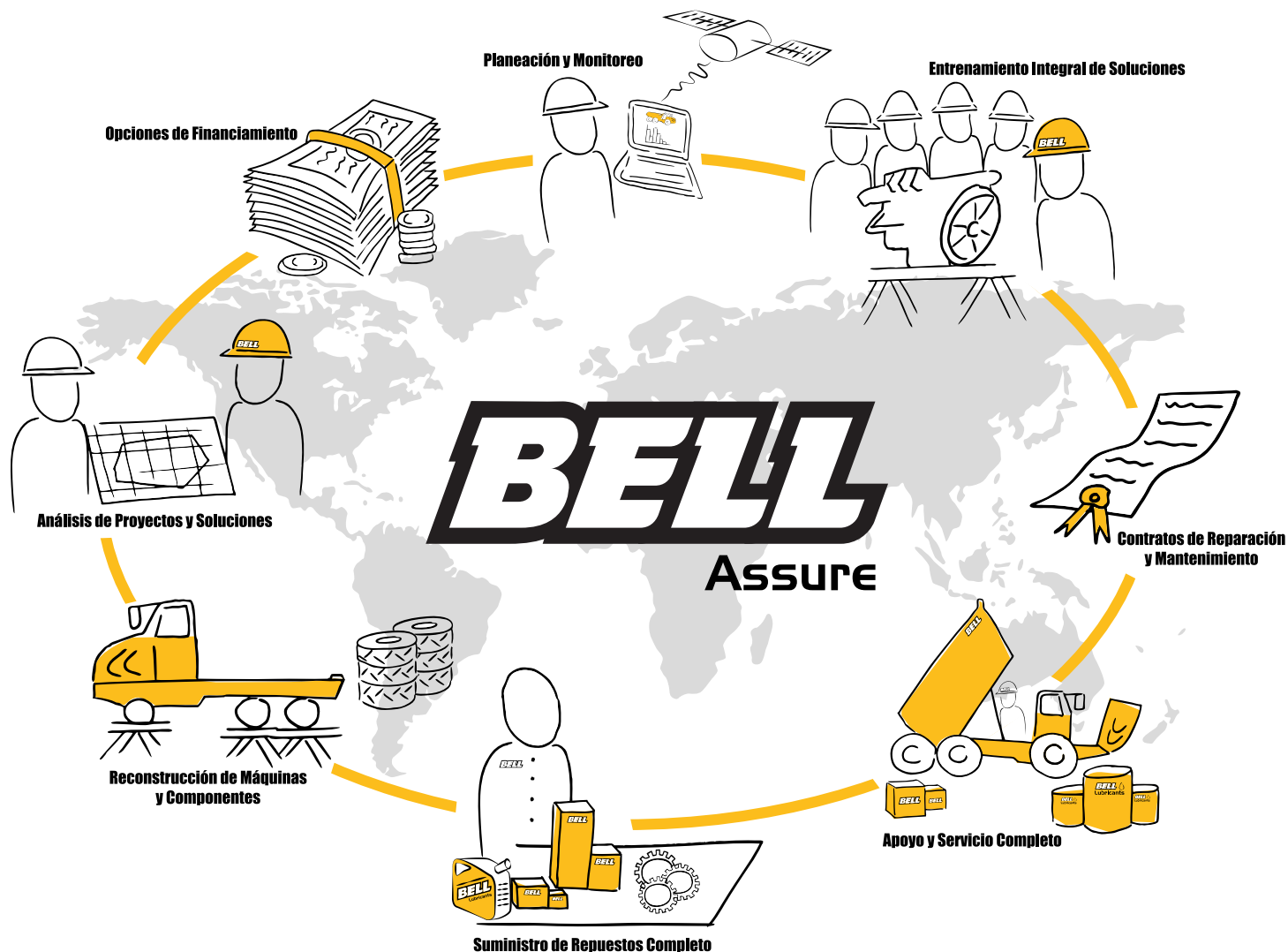

A través de nuestra propia red, así como de distribuidores autorizados y alianzas estratégicas, garantizamos el suministro y la asistencia al mercado internacional.

Establezca una colaboración duradera y positiva con Bell Equipment a través de Bell Assure, su estructura de asistencia personalizada y equipada con todas las herramientas de post-venta que usted necesita para conseguir la máxima utilidad, tranquilidad y una experiencia de post-venta única.

...Estás cubierto

Una supervisión de flotas más inteligente



Tecnología de vanguardia que le ayuda a administrar su flota de manera más inteligente, proporcionándole datos operativos, de producción y de diagnóstico precisos y actualizados.

La clave para una flota productiva y rentable se encuentra en la capacidad de monitorizar y supervisar sus máquinas y conductores de manera eficiente. Los datos operativos de las máquinas son procesados y compilados generando estadísticas útiles sobre la producción y el rendimiento que se pueden consultar a través del sitio web Fleets@tic® de Bell. Estos informes se automatizan y se envían directamente a usted por correo electrónico. Los dos paquetes de supervisión que ofrecemos son:

- **El Paquete Classic** le ofrece información suficiente para que tenga un buen conocimiento de cómo está funcionando su máquina. Este paquete se incluye de forma estándar con la máquina durante 2 años.
- **El paquete Premium** creado pensando en aquellos clientes que precisan conocer todos los detalles sobre el funcionamiento de su máquina. Con este paquete ofrecemos información similar a la del Paquete Classic, pero por cada ciclo con y sin carga. Se ofrece además un seguimiento en directo minuto a minuto en el sitio web Fleets@tic®.

Fleets@tic®:

- Maximizar la productividad.
- Generar informes de utilización de las máquinas.
- Identificar los requerimientos de formación de los operadores.
- Planificación proactiva del mantenimiento.
- Recibir datos de la máquina.
- Implementar medidas de seguridad.
- Proteger las inversiones.
- Recibir datos en tiempo real GPS.

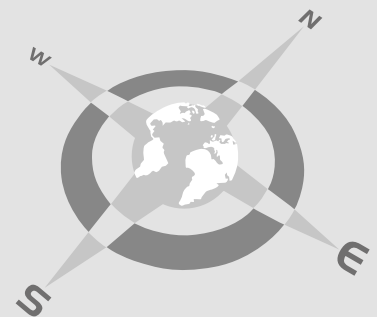

Información Técnica - B35E

MOTOR

Fabricante
Mercedes Benz (MTU)

Modelo
OM470LA (MTU 6R 1100)

Configuración
6 en línea, con turbocompresor y refrigerador interno.

Potencia bruta
320 kW (429 hp) @ 1 700 rpm

Potencia neta
301 kW (404 hp) @ 1 700 rpm

Esfuerzo de torsión bruto
2 100 Nm (1 549 lbf) @ 1 300 rpm

Cilindrada
10,7 litros (653 cu.in)

Freno auxiliar
Freno con válvula de escape

Capacidad del depósito de combustible
533 litros (140.8 US gal)

Certificaciones
OM470LA (MTU 6R 1100) es EU Nivel IIIA / EPA Fase 3 Nivel de emisiones equivalente.

TRANSMISIÓN

Fabricante
Allison

Modelo
4500 ORS

Configuración
Transmisión planetaria totalmente automática.

Estructura
Instalada en el motor

Estructura de engranajes
Engranajes planetarios de acoplamiento constante, accionados por el embrague.

Marchas
6 marchas hacia delante, 1 marcha atrás.

Tipo de embrague
Multidisco de accionamiento hidráulico.

Tipo de control
Electrónico

Control de esfuerzo de torsión
Hidrodinámico con bloqueo en todas las marchas.

CAJA DE DISTRIBUCIÓN

Fabricante
Bell VGR

Modelo
18000

Estructura
Montaje remoto

Estructura de engranajes
Tres engranajes helicoidales en línea

Diferencial de salida
Diferencial proporcional 33/67 entre ejes. Bloqueo automático del diferencial entre ejes.

EJES

Fabricante
Bell

Modelo
30T

Diferencial
Alta entrada diferencial de tracción controlada con engranajes cónicos espirales.

Transmisión final
Planetaria con exterior de alto rendimiento en todos los ejes.

SISTEMA DE FRENO

Freno de servicio
Circuito dual, discos húmedos de freno de accionamiento completamente hidráulico en los ejes frontal y medio. El aceite para los frenos húmedos circula por un sistema de filtración y enfriamiento.

Fuerza de frenado máxima:
352 kN (79 133 lbf)

Estacionamiento y emergencia
Disco instalado en la transmisión, liberado por aire y aplicado por muelle.

Fuerza de frenado máxima:
206 kN (46 311 lbf)

Freno auxiliar
Freno automático de la válvula del motor. Retardo automático por medio de la activación electrónica del sistema de frenos húmedos.

Potencia total de retardo
Continua: 442 kW (593 hp)
Máxima: 834 kW (1 118 hp)

RUEDAS

Tipo
Radiales para maquinaria

Neumáticos
26.5 R 25

SUSPENSIÓN DELANTERA

Estructura en forma de A adelantada semi-independiente apoyada en puntales de suspensión hidroneumática. Opción: Suspensión adaptable electrónicamente controlada con ajuste de altura.

SUSPENSIÓN TRASERA

Balancines giratorios con bloques de suspensión de goma laminados. Opción: Viaje Confortable balancines de suspensión, con bloqueo emparedado de dos niveles.

SISTEMA HIDRÁULICO

Sistema de detección de carga completa al servicio de las funciones de dirección prioritaria, vuelco de la caja y frenado. Bomba de dirección de emergencia de detección de carga accionada por el movimiento, integrada en el sistema principal.

Tipo de bomba
Pistón de detección de carga de desplazamiento variable.

Fluja
330 L/min (87 gal/min)

Presión
315 bar (4 569 psi)

Filtro
5 microns

SISTEMA DE DIRECCIÓN

Cilindros de acción doble con bomba de dirección de emergencia accionada por el movimiento.

Giros de un tope al otro
5

Ángulo de dirección
42°

SISTEMA DE VUELCO

Cilindros de acción doble con bomba de dirección de emergencia accionada por el movimiento.

Tiempo de elevación
11 Segundos

Tiempo de descenso
6 Segundos

Ángulo de inclinación
70° estándar o cualquier ángulo menor programable.

SISTEMA NEUMÁTICO

Secador de aire con calentador y válvula de descarga integrada al servicio del freno de estacionamiento y las funciones auxiliares.

Presión del sistema
810 kPa (117 psi)

SISTEMA ELÉCTRICO

Tensión
24 V

Tipo de batería
Dos con separador de vidrio absorbente

Capacidad de la batería
2 X 75 Ah

Especificaciones del alternador
28V 80A

VELOCIDADES DEL VEHÍCULO

	km/h	mph
1ª	7	4
2ª	15	9
3ª	22	14
4ª	34	21
5ª	45	28
6ª	51	32
R	6	4

CABINA

Homologada contra el vuelco y la caída de objetos, nivel de sonido interno de 74 dBA medido según la norma ISO 6396.

Capacidad de carga y presión en el suelo

PESO OPERATIVO		PRESIÓN SOBRE EL SUELO*		CAPACIDAD DE CARGA		PESO DE LAS OPCIONES	
SIN CARGA	kg (lb)	CON CARGA		CAJA	m³ (yd³)	kg (lb)	
Delantero	16 279 (35 889)	(No hundimiento/Método de Área de		Capacidad rasa	16 (21)	Revestimiento de la caja	1 216 (2 681)
Central	7 341 (16 184)	Total Contacto)		Capacidad SAE 2:1	20,5 (27)	Portón	906 (1 997)
Trasero	6 759 (14 901)	26.5 R 25	kPa (Psi)	Capacidad SAE 1:1	24,5 (32)		
Total	30 379 (66 974)	Delantero	361 (52)	Capacidad SAE 2:1		Juego de ruedas adicional	
CON CARGA		Central & Trasero	379 (55)	Con Portón	21 (28)	26.5 R 25	672 (1 482)
Delantero	20 232 (44 602)						
Central	22 114 (48 755)			Carga nominal	33 500 kg		
Trasero	21 533 (47 472)				(73 855 lb)		
Total	63 879 (140 829)						

* Todas las presiones de suelo calculadas con llanta Michelin XADN+

Dimensiones

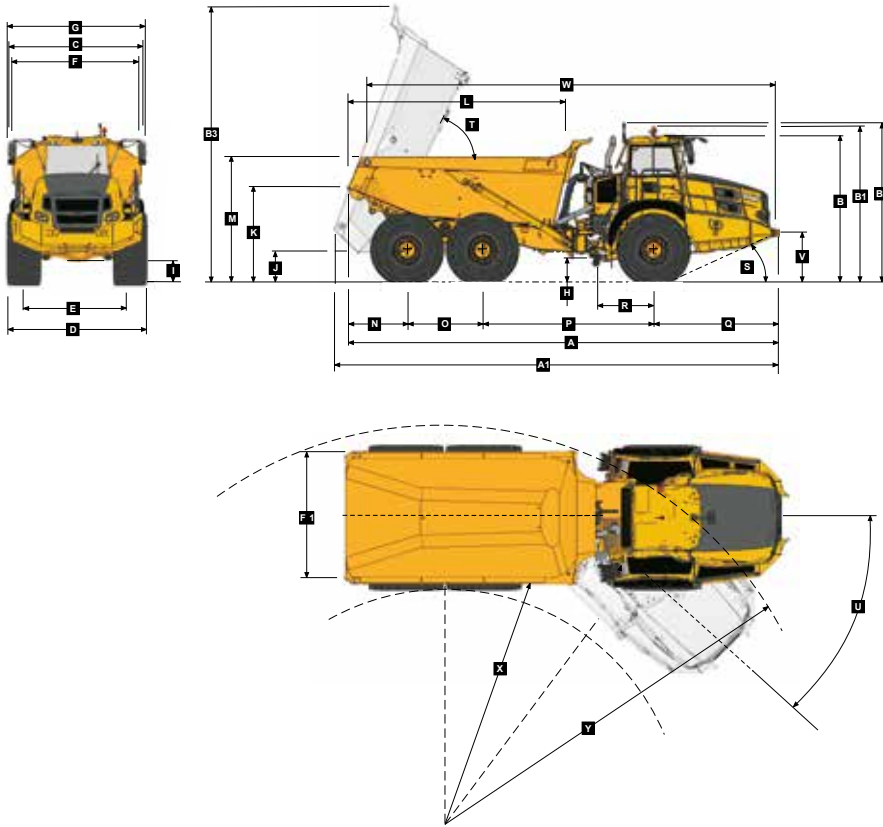

Dimensiones de la Máquina

A	Longitud - Posición de transporte con portón	11268 mm (36 ft. 12 in.)
A	Longitud - Posición de transporte sin portón	11188 mm (36 ft. 8 in.)
A1	Longitud - Caja totalmente extendida	11631 mm (38 ft. 2 in.)
B	Altura - Posición de transporte	3752 mm (12 ft. 4 in.)
B1	Altura - Con faro giratorio	3988 mm (13 ft. 1 in.)
B2	Altura - Con luz de carga	4076 mm (13 ft. 4 in.)
B3	Altura de la caja - Totalmente extendida	7213 mm (23 ft. 8 in.)
C	Amplitud guardabarros a guardabarros	3495 mm (11 ft. 6 in.)
D	Amplitud llanta a llanta - 26.5R25	3438 mm (11 ft. 3 in.)
E	Longitud de neumáticos - 26.5R25	2768 mm (9 ft. 1 in.)
F	Amplitud de la caja de carga	3112 mm (10 ft. 3 in.)
F1	Anchura sobre portón	3402 mm (11 ft. 2 in.)
G	Amplitud espejo a espejo - En operación	3614 mm (11 ft. 10 in.)
H	Distancia al suelo - Articulación	493 mm (19.41 in.)
I	Distancia al suelo - Eje frontal	493 mm (19.41 in.)
J	Distancia al suelo - Caja extendida	822 mm (32.4 in.)
K	Altura punta trasera de caja - Pos. de transporte	2463 mm (8 ft. 1 in.)
L	Longitud de la caja	5709 mm (18 ft. 9 in.)
M	Altura de la caja en máxima carga	3084 mm (10 ft. 1 in.)
N	Centro del eje trasero al final de la caja	1545 mm (5 ft.)
O	Centro del eje intermedio al centro del eje delantero	1950 mm (6 ft. 5 in.)
P	Centro del eje intermedio al centro del eje delantero	4438 mm (14 ft. 7 in.)
Q	Centro del eje delantero al frente de la máquina	3255 mm (10 ft. 8 in.)
R	Centro del eje delantero al centro de la articulación	1558 mm (5 ft. 1 in.)
S	Angulo de aproximación	23°
T	Angulo máximo de la caja	70°
U	Angulo máximo de articulación	42°
V	Altura de la conexión de elevación frontal	1215 mm (3 ft. 12 in.)
W	Conexiones de elevación frontal a trasera	10655 mm (34 ft. 11 in.)
X	Radio de giro interior - 26.5R25	4891 mm (16 ft.)
Y	Radio de giro exterior - 26.5R25	9211 mm (30 ft. 3 in.)

Capacidad de Subida / Esfuerzo de tracción

1. Determine la resistencia a la tracción buscando la intersección entre la línea de masa del vehículo y la línea de pendiente. NOTA: El cuadro y la línea de pendiente parten de una resistencia al avance típica del 2%.
2. Desde esa intersección, siga recto hacia la derecha pasando de un cuadro a otro hasta que la línea corte la curva del coeficiente de tracción.
3. Siga hacia abajo desde ese punto para ver la velocidad máxima alcanzada con esa resistencia a la tracción.

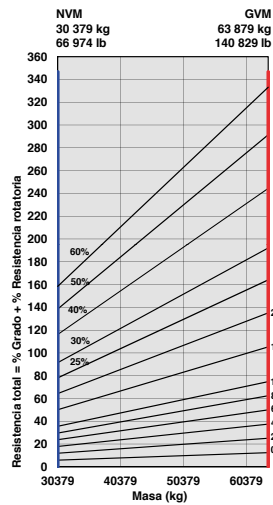

ADT, B35E 6X6 - Esfuerzo de tracción

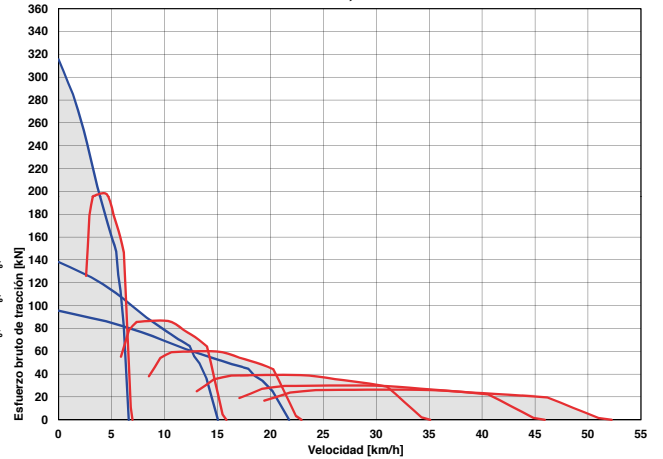

Retardo

1. Determine la fuerza de retardo requerida buscando la intersección de la línea de masa del vehículo.
2. Desde esa intersección, siga recto hacia la derecha pasando de un cuadro a otro hasta que la línea corte la curva.
3. Siga hacia abajo desde ese punto para ver la velocidad máxima.

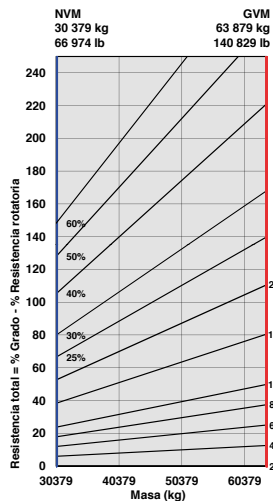

ADT, B35E 6X6 - Retardación

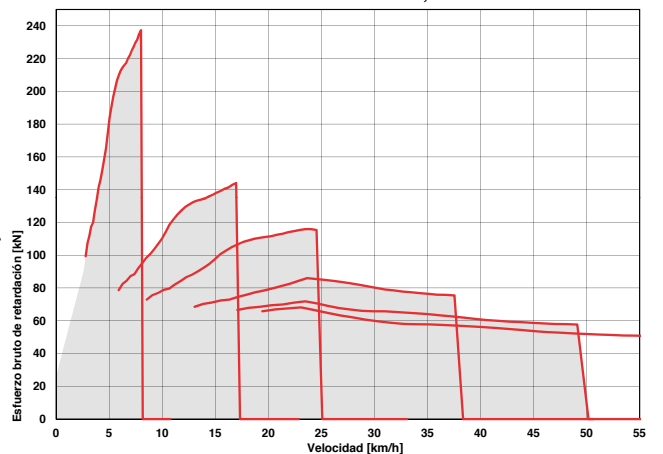

Información Técnica - B40E

MOTOR

Fabricante
Mercedes Benz (MTU)

Modelo
OM471LA (MTU 6R 1300)

Configuración
6 en línea, con turbocompresor y refrigerador interno.

Potencia bruta
380 kW (510 hp) @ 1 700 rpm

Potencia neta
359 kW (481 hp) @ 1 700 rpm

Esfuerzo de torsión bruto
2 380 Nm (1 755 lbf) @ 1 300 rpm

Cilindrada
12,8 litros (781 cu.in)

Freno auxiliar
Freno con válvula de escape

Capacidad del depósito de combustible
533 litros (140.8 US gal)

Certificaciones
OM471LA (MTU 6R 1300) es EU Nivel IIIA / EPA Fase 3 Nivel de emisiones equivalente.

TRANSMISIÓN

Fabricante
Allison

Modelo
4700 ORS

Configuración
Transmisión planetaria totalmente automática.

Estructura
Instalada en el motor

Estructura de engranajes
Engranajes planetarios de acoplamiento constante, accionados por el embrague.

Marchas
7 marchas hacia delante, 1 marcha atrás.

Tipo de embrague
Multidisco de accionamiento hidráulico.

Tipo de control
Electrónico

Control de esfuerzo de torsión
Hidrodinámico con bloqueo en todas las marchas.

CAJA DE DISTRIBUCIÓN

Fabricante
Bell VGR

Modelo
18050

Estructura
Montaje remoto

Estructura de engranajes
Tres engranajes helicoidales en línea

Diferencial de salida
Diferencial proporcional 33/67 entre ejes. Bloqueo automático del diferencial entre ejes.

EJES

Fabricante
Bell

Modelo
30T

Diferencial
Alta entrada diferencial de tracción controlada con engranajes cónicos espirales.

Transmisión final
Planetaria con exterior de alto rendimiento en todos los ejes.

SISTEMA DE FRENO

Freno de servicio
Circuito dual, discos húmedos de freno de accionamiento completamente hidráulico en los ejes frontal y medio. El aceite para los frenos húmedos circula por un sistema de filtración y enfriamiento.

Fuerza de frenado máxima:
327 kN (73 513 lbf)

Estacionamiento y emergencia
Disco instalado en la transmisión, liberado por aire y aplicado por muelle.

Fuerza de frenado máxima:
218 kN (49 008 lbf)

Freno auxiliar
Freno automático de la válvula del motor. Retardo automático por medio de la activación electrónica del sistema de frenos húmedos.

Potencia total de retardo
Continua: 442 kW (593 hp)
Máxima: 854 kW (1 145 hp)

RUEDAS

Tipo
Radiales para maquinaria

Neumáticos
29.5 R 25 (875/65 R 29 optional)

SUSPENSIÓN DELANTERA

Estructura en forma de A adelantada semi-independiente apoyada en puntales de suspensión hidroneumática.

Opción: Suspensión adaptable electrónicamente controlada con ajuste de altura.

SUSPENSIÓN TRASERA

Balancines giratorios con bloques de suspensión de goma laminados.

Opción: Viaje Confortable balancines de suspensión, con bloqueo emparedado de dos niveles.

SISTEMA HIDRÁULICO

Sistema de detección de carga completa al servicio de las funciones de dirección prioritaria, vuelco de la caja y frenado. Bomba de dirección de emergencia de detección de carga accionada por el movimiento, integrada en el sistema principal.

Tipo de bomba
Pistón de detección de carga de desplazamiento variable.

Fluja
330 L/min (87 gal/min)

Presión
315 bar (4 569 psi)

Filtro
5 microns

SISTEMA DE DIRECCIÓN

Cilindros de acción doble con bomba de dirección de emergencia accionada por el movimiento.

Giros de un tope al otro
5

Ángulo de dirección
42°

SISTEMA DE VUELCO

Cilindros de acción doble con bomba de dirección de emergencia accionada por el movimiento.

Tiempo de elevación
11 Segundos

Tiempo de descenso
6 Segundos

Ángulo de inclinación
70° estándar o cualquier ángulo menor programable.

SISTEMA NEUMÁTICO

Secador de aire con calentador y válvula de descarga integrada al servicio del freno de estacionamiento y las funciones auxiliares.

Presión del sistema
810 kPa (117 psi)

SISTEMA ELÉCTRICO

Tensión
24 V

Tipo de batería
Dos con separador de vidrio absorbente.

Capacidad de la batería
2 X 75 Ah

Especificaciones del alternador
28V 80A

VELOCIDADES DEL VEHÍCULO

1ª	4 km/h	2,5 mph
2ª	9 km/h	6 mph
3ª	17 km/h	11 mph
4ª	23 km/h	14 mph
5ª	33 km/h	21 mph
6ª	44 km/h	27,3 mph
7ª	51 km/h	32 mph
R	7 km/h	4 mph

CABINA

Certificada contra el vuelco y la caída de objetos, nivel de sonido interno de 74 dBA medido según la norma ISO 6396.

Capacidad de carga y presión en el suelo

PESO OPERATIVO		PRESIÓN SOBRE EL SUELO*		CAPACIDAD DE CARGA		PESO DE LAS OPCIONES	
SIN CARGA	kg (lb)	CON CARGA		CAJA	m³ (yd³)	kg (lb)	
Delantero	16 972 (37 417)	(No hundimiento/Método de Área de		Capacidad rasa	19 (25)	Revestimiento de la caja	1 369 (3 018)
Central	7 737 (17 057)	Total Contacto)		Capacidad SAE 2:1	24 (31)	Portón	984 (2 169)
Trasero	7 524 (16 588)	29.5 R 25	kPa (Psi)	Capacidad SAE 1:1	28,5 (37)	875/65 R29	
Total	32 233 (71 062)	Delantero	310 (45)	Capacidad SAE 2:1		(por vehículo) Agregue	1 182 (2 606)
CON CARGA		Central & Trasero	341 (50)	con Portón	24,5 (32)	Juego de ruedas adicional	
Delantero	21 847 (48 164)					29.5 R 25	800 (1 764)
Central	24 800 (54 675)	875/65 R29	kPa (Psi)	Carga nominal	39 000 kg	875/65 R29	1 024 (2 258)
Trasero	24 586 (54 203)	Delantero	293 (43)		(85 980 lb)		
Total	71 233 (157 042)	Central & Trasero	329 (48)				

* 29.5R25 Presiones de suelo calculadas con llanta Michelin XADN+. 875/65R29 Presiones de suelo calculadas con llanta Michelin XAD65-1.

Dimensiones

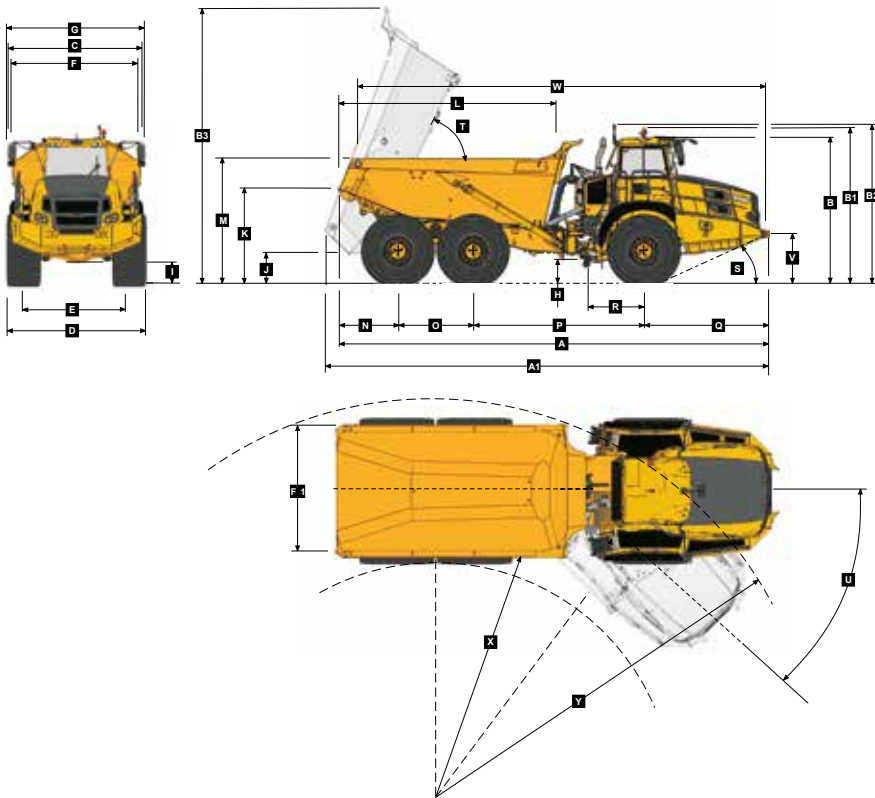

Dimensiones de la Máquina

A	Longitud – Posición de transporte con portón	11197 mm (36 ft. 9 in.)
A	Longitud – Posición de transporte sin portón	11186 mm (36 ft. 8 in.)
A1	Longitud – Caja totalmente extendida	11742 mm (38 ft. 6 in.)
B	Altura - Posición de transporte	3804 mm (12 ft. 6 in.)
B1	Altura – Con faro giratorio	4040 mm (13 ft. 3 in.)
B2	Altura – Con luz de carga	4129 mm (13 ft. 5 in.)
B3	Altura de la caja- Totalmente extendida	7316 mm (24 ft.)
C	Amplitud guardabarros a guardabarros	3495 mm (11 ft. 6 in.)
D	Amplitud llanta a llanta - 875/65 R29	3656 mm (11 ft. 12 in.)
E	Amplitud llanta a llanta - 29.5R25	3487 mm (11 ft. 5 in.)
E	Longitud de neumáticos - 875/65 R29	2773 mm (9 ft. 1 in.)
E	Longitud de neumáticos - 29.5R25	2725 mm (8 ft. 11 in.)
F	Amplitud de la caja de carga	3372 mm (11 ft.)
F1	Amplitud de la puerta trasera	3662 mm (12 ft.)
G	Amplitud espejo a espejo – En operación	3614 mm (11 ft. 10 in.)
H	Distancia al suelo – Articulación	545 mm (21.46 in.)
I	Distancia al suelo – Eje frontal	545 mm (21.46 in.)
J	Distancia al suelo – Caja extendida	876 mm (34.5 in.)
K	Altura punta trasera de caja – Pos. de transporte	2519 mm (8 ft. 3 in.)
L	Longitud de la caja	5742 mm (18 ft. 10 in.)
M	Altura de la caja en máxima carga	3271 mm (10 ft. 9 in.)
N	Centro del eje trasero al final de la caja	1543 mm (5 ft.)
O	Centro del eje intermedio al centro del eje trasero	1950 mm (6 ft. 5 in.)
P	Centro del eje intermedio al centro del eje delantero	4438 mm (14 ft. 7 in.)
Q	Centro del eje delantero al frente de la máquina	3255 mm (10 ft. 8 in.)
R	Centro del eje delantero al centro de la articulación	1558 mm (5 ft. 1 in.)
S	Angulo de aproximación	24 °
T	Angulo máximo de la caja	70 °
U	Angulo máximo de articulación	42 °
V	Altura de la conexión de elevación frontal	1265 mm (4 ft. 2 in.)
W	Conexiones de elevación delantera a trasera	10594 mm (34 ft. 9 in.)
X	Radio de giro interior - 875/65R29	4782 mm (15 ft. 8 in.)
X	Radio de giro interior - 29.5R25	4866 mm (15 ft. 12 in.)
Y	Radio de giro exterior - 875/65R29	9320 mm (30 ft. 7 in.)
Y	Radio de giro exterior - 29.5R25	9235 mm (30 ft. 4 in.)

Capacidad de Subida / Esfuerzo de tracción

- Determine la resistencia a la tracción buscando la intersección entre la línea de masa del vehículo y la línea de pendiente. NOTA: El cuadro y la línea de pendiente parten de una resistencia al avance típica del 2%.
- Desde esa intersección, siga recto hacia la derecha pasando de un cuadro a otro hasta que la línea corte la curva del coeficiente de tracción.
- Siga hacia abajo desde ese punto para ver la velocidad máxima alcanzada con esa resistencia a la tracción.

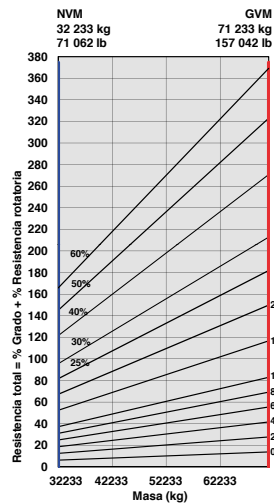

ADT, B40E 6X6 - Esfuerzo de tracción

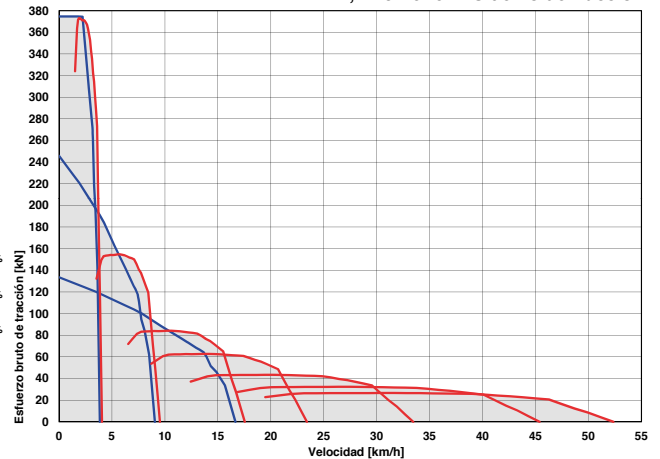

Retardo

- Determine la fuerza de retardo requerida buscando la intersección de la línea de masa del vehículo.
- Desde esa intersección, siga recto hacia la derecha pasando de un cuadro a otro hasta que la línea corte la curva de una resistencia al avance típica del 2%.
- Siga hacia abajo desde ese punto para ver la velocidad máxima.

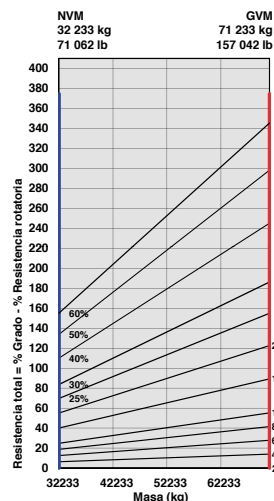

ADT, B40E 6X6 - Retardación

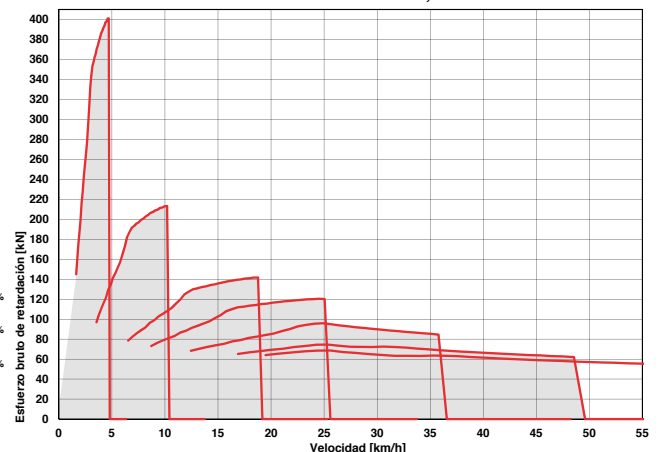

Información Técnica - B45E

ENGINE

Manufacturer
Mercedes Benz (MTU)

Modelo
OM471LA (MTU 6R 1300)

Configuración
6 en línea, con turbocompresor y refrigerador interno.

Potencia bruta
390 kW (523 hp) @ 1 700 rpm

Potencia neta
369 kW (495 hp) @ 1 700 rpm

Esfuerzo de torsión bruto
2 460 Nm (1 814 lbf) @ 1 300 rpm

Cilindrada
12,8 litros (781 cu.in)

Freno auxiliar
Freno de válvulas del motor

Capacidad del depósito de combustible
533 litros (140.8 US gal)

Certificaciones
OM471LA (MTU 6R 1300) es EU Nivel IIIA / EPA Fase 3 Nivel de emisiones equivalente.

TRANSMISIÓN

Fabricante
Allison

Modelo
4700 ORS

Configuración
Transmisión planetaria totalmente automática.

Estructura
Instalada en el motor

Estructura de engranajes
Engranajes planetarios de acoplamiento constante, accionados por el embrague.

Marchas
7 marchas hacia delante, 1 marcha atrás

Tipo de embrague
Multidisco de accionamiento hidráulico

Tipo de control
Electrónico

Control de esfuerzo de torsión
Hidrodinámico con bloqueo en todas las marchas.

CAJA DE DISTRIBUCIÓN

Fabricante
Bell VGR

Modelo
18050

Estructura
Montaje remoto

Estructura de engranajes
Tres engranajes helicoidales en línea

Diferencial de salida
Diferencial proporcional 33/67 entre ejes. Bloqueo automático del diferencial entre ejes.

EJES

Fabricante
Bell

Modelo
30T

Diferencial
Alta entrada diferencial de tracción controlada con engranajes cónicos espirales.

Transmisión final
Planetaria con exterior de alto rendimiento en todos los ejes.

SISTEMA DE FRENO

Freno de servicio
Circuito dual, discos húmedos de freno de accionamiento completamente hidráulico en los ejes frontal y medio. El aceite para los frenos húmedos circula por un sistema de filtración y enfriamiento.

Fuerza de frenado máxima:
327 kN (73 513 lbf)

Estacionamiento y emergencia
Disco instalado en la transmisión, liberado por aire y aplicado por muelle.

Fuerza de frenado máxima:
218 kN (49 008 lbf)

Freno auxiliar
Freno automático de la válvula del motor. Retardo automático por medio de la activación electrónica del sistema de frenos húmedos.

Potencia total de retardo
Continuo: 442 kW (593 hp)
Maximo: 854 kW (1 145 hp)

RUEDAS

Tipo
Radiales para maquinaria

Neumáticos
29.5 R 25 (875/65 R 29 optional)

SUSPENSIÓN DELANTERA

Estructura en forma de A adelantada semi-independiente apoyada en puntales de suspensión hidroneumática.

Opción: Suspensión adaptable electrónicamente controlada con ajuste de altura.

SUSPENSIÓN TRASERA

Balancines giratorios con bloques de suspensión de goma laminados.

Opción: Viaje Confortable balancines de suspensión, con bloqueo emparedado de dos niveles.

SISTEMA HIDRÁULICO

Sistema de detección de carga completa al servicio de las funciones de dirección prioritaria, vuelco de la caja y frenado. Bomba de dirección de emergencia de detección de carga accionada por el movimiento, integrada en el sistema principal.

Tipo de bomba
Pistón de detección de carga de desplazamiento variable.

Fluja
330 L/min (87 gal/min)

Presión
315 bar (4 569 psi)

Filtro
5 microns

SISTEMA DE DIRECCIÓN

Cilindros de acción doble con bomba de dirección de emergencia accionada por el movimiento.

Giros de un tope al otro
5

Ángulo de dirección
42°

SISTEMA DE VUELCO

Cilindros de acción doble con bomba de dirección de emergencia accionada por el movimiento.

Tiempo de elevación
11 Segundos

Tiempo de descenso
6 Segundos

Ángulo de inclinación
70° estándar o cualquier ángulo menor programable.

SISTEMA NEUMÁTICO

Secador de aire con calentador y válvula de descarga integrada al servicio del freno de estacionamiento y las funciones auxiliares.

Presión del sistema
810 kPa (117 psi)

SISTEMA ELÉCTRICO

Tensión
24 V

Tipo de batería
Dos con separador de vidrio absorbente.

Capacidad de la batería
2 X 75 Ah

Especificaciones del alternador
28V 80A

VELOCIDADES DEL VEHÍCULO

	km/h	mph
1ª	4	2,5
2ª	9	6
3ª	17	11
4ª	23	14
5ª	33	21
6ª	44	27,3
7ª	51	32
R	7	4

CABINA

Certificada contra el vuelco y la caída de objetos, nivel de sonido interno de 74 dBA medido según la norma ISO 6396.

Capacidad de carga y presión en el suelo

PESO OPERATIVO		PRESIÓN SOBRE EL SUELO*		CAPACIDAD DE CARGA		PESO DE LAS OPCIONES	
SIN CARGA	kg (lb)	CON CARGA		CAJA	m³ (yd³)	kg (lb)	
Delantero	16 984 (37 443)	(No hundimiento/Método de Área de		Capacidad rasa	19,5 (25,5)	Revestimiento de la caja	1 404 (3 095)
Central	7 778 (17 148)	Total Contacto)		Capacidad SAE 2:1	25 (33)	Portón	1 013 (2 233)
Trasero	7 564 (16 676)	29.5 R 25	kPa (Psi)	Capacidad SAE 1:1	29,5 (38)	875/65 R29	
Total	32 326 (71 267)	Delantero	321 (47)	Capacidad SAE 2:1		(por vehículo) Agregue	1 182 (2 606)
CON CARGA		Central & Trasero	370 (54)	con Portón	26 (34)		
Delantero	22 109 (48 742)					Juego de ruedas adicional	
Central	25 715 (56 692)	875/65 R29	kPa (Psi)	Carga nominal	41 000 kg	29.5 R 25	800 (1 764)
Trasero	25 502 (56 222)	Delantero	294 (43)		(90 390 lb)	875/65 R29	1 024 (2 258)
Total	73 326 (161 656)	Central & Trasero	331 (48)				

* 29.5R25 Presiones de suelo calculadas con llanta Michelin XADN+. 875/65R29 Presiones de suelo calculadas con llanta Michelin XAD65-1.

Dimensiones

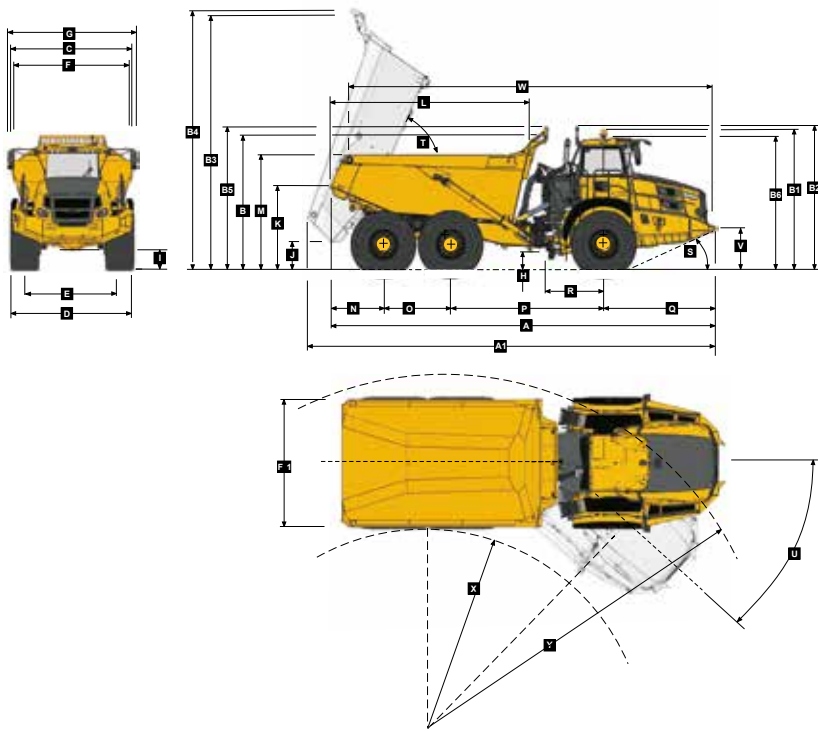

Dimensiones de la Máquina

A	Longitud - Posición de transporte with Tailgate	11184 mm (36 ft. 8 in.)
A	Longitud - Posición de transporte w/o Tailgate	11184 mm (36 ft. 8 in.)
A1	Longitud - Caja totalmente extendida	11778 mm (38 ft. 8 in.)
B	Altura - Posición de transporte sin Guardabarros	3802 mm (12 ft. 6 in.)
B	Altura - Posición de transporte con Guardabarros	3844 mm (12 ft. 7 in.)
B1	Altura - Con faro giratorio	4038 mm (13 ft. 3 in.)
B2	Altura - Con luz de carga	4127 mm (13 ft. 6 in.)
B3	Altura de la caja - Totalmente extendida sin Guardabarros	7340 mm (24 ft. 1 in.)
B4	Altura de la caja - Totalmente extendida con Guardabarros	7448 mm (24 ft. 5 in.)
B5	Altura - Posición operativa del guardabarros	4123 mm (13 ft. 6 in.)
B6	Altura - Cabina	3802 mm (12 ft. 6 in.)
C	Amplitud guardabarros a guardabarros	3495 mm (11 ft. 6 in.)
D	Amplitud llanta a llanta - 875/65 R29	3656 mm (11 ft. 12 in.)
D	Amplitud llanta a llanta - 29.5R25	3487 mm (11 ft. 5 in.)
E	Longitud de neumáticos - 875/65 R29	2773 mm (9 ft. 1 in.)
E	Longitud de neumáticos - 29.5R25	2725 mm (8 ft. 11 in.)
F	Amplitud de la caja de carga	3448 mm (11 ft. 4 in.)
F1	Amplitud de la puerta trasera	3738 mm (12 ft. 3 in.)
G	Amplitud espejo a espejo - En operación	4027 mm (13 ft. 3 in.)
H	Distancia al suelo - Articulación	545 mm (21.46 in.)
I	Distancia al suelo - Eje frontal	543 mm (21.34 in.)
J	Distancia al suelo - Caja extendida	880 mm (34.65 in.)
K	Altura punta trasera de caja - Pos. de transporte	2521 mm (8 ft. 3 in.)
L	Longitud de la caja	5753 mm (18 ft. 10 in.)
M	Altura de la caja en máxima carga	3316 mm (10 ft. 11 in.)
N	Centro del eje trasero al final de la caja	1540 mm (5 ft.)
O	Centro del eje intermedio al centro del eje trasero	1950 mm (6 ft. 5 in.)
P	Centro del eje intermedio al centro del eje delantero	4438 mm (14 ft. 7 in.)
Q	Centro del eje delantero al frente de la máquina	3256 mm (10 ft. 8 in.)
R	Centro del eje delantero al centro de la articulación	1558 mm (5 ft. 1 in.)
S	Angulo de aproximación	24 °
T	Angulo máximo de la caja	70 °
U	Angulo máximo de articulación	42 °
V	Altura de la conexión de elevación frontal	1262 mm (4 ft. 2 in.)
W	Conexiones de elevación delantera a trasera	10569 mm (34 ft. 8 in.)
X	Radio de giro interior - 875/65R29	4782 mm (15 ft. 8 in.)
X	Radio de giro interior - 29.5R25	4866 mm (15 ft. 12 in.)
Y	Radio de giro exterior - 875/65R29	9320 mm (30 ft. 7 in.)
Y	Radio de giro exterior - 29.5R25	9235 mm (30 ft. 4 in.)

Capacidad de Subida / Esfuerzo de tracción

1. Determine la resistencia a la tracción buscando la intersección entre la línea de masa del vehículo y la línea de pendiente. NOTA: El cuadro y la línea de pendiente parten de una resistencia al avance típica del 2%.
2. Desde esa intersección, siga recto hacia la derecha pasando de un cuadro a otro hasta que la línea corte la curva del coeficiente de tracción.
3. Siga hacia abajo desde ese punto para ver la velocidad máxima alcanzada con esa resistencia a la tracción.

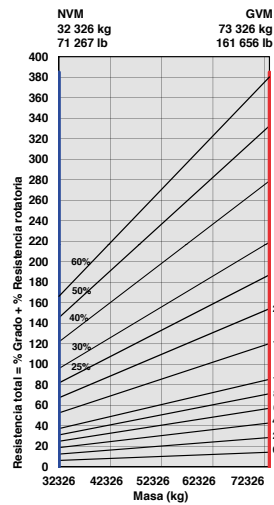

ADT, B45E 6X6 - Esfuerzo de tracción

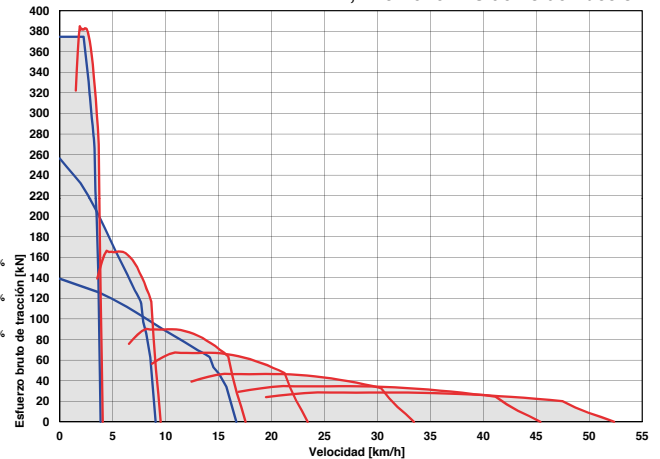

Retardo

1. Determine la fuerza de retardo requerida buscando la intersección de la línea de masa del vehículo.
2. Desde esa intersección, siga recto hacia la derecha pasando de un cuadro a otro hasta que la línea corte la curva de una resistencia al avance típica del 2%.
3. Siga hacia abajo desde ese punto para ver la velocidad máxima.

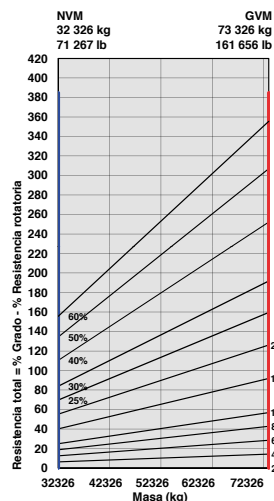

ADT, B45E 6X6 - Retardación

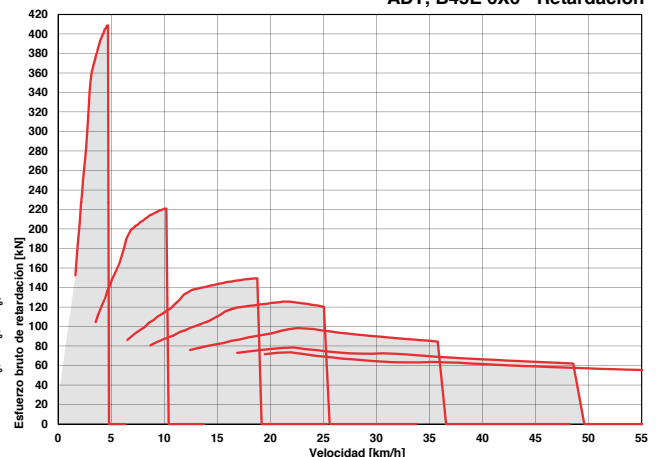

Información Técnica - B50E

MOTOR

Fabricante
Mercedes Benz (MTU)

Modelo
OM473LA (MTU 6R 1500)

Configuración
6 en línea, con turbocompresor y refrigerador interno.

Potencia bruta
430 kW (577 hp) @ 1 700 rpm

Potencia neta
405 kW (543 hp) @ 1 700 rpm

Esfuerzo de torsión bruto
2 750 Nm (2 028 lbf) @ 1 300 rpm

Cilindrada
15,6 litros (952 cu.in)

Freno auxiliar
Freno de válvulas del motor

Capacidad del depósito de combustible
588 litros (155 US gal)

Certificaciones
OM473LA (MTU 6R 1500) es EU Nivel IIIA / EPA Fase 3 Nivel de emisiones equivalente.

TRANSMISIÓN

Fabricante
Allison

Modelo
4800 ORS

Configuración
Transmisión planetaria totalmente automática.

Estructura
Instalada en el motor

Estructura de engranajes
Engranajes planetarios de acoplamiento constante, accionados por el embrague.

Marchas
6 marchas hacia delante, 1 marcha atrás.

Tipo de embrague
Multidisco de accionamiento hidráulico.

Tipo de control
Electrónico

Control de esfuerzo de torsión
Hidrodinámico con bloqueo en todas las marchas.

CAJA DE DISTRIBUCIÓN

Fabricante
Bell VGR

Modelo
18100

Estructura
Montaje remoto

Estructura de engranajes
Tres engranajes helicoidales en línea

Diferencial de salida
Diferencial proporcional 33/67 entre ejes. Bloqueo automático del diferencial entre ejes.

EJES

Fabricante
Bell

Modelo
30T

Diferencial
Alta entrada diferencial de tracción controlada con engranajes cónicos espirales.

Transmisión final
Planetaria con exterior de alto rendimiento en todos los ejes.

SISTEMA DE FRENO

Freno de servicio
Circuito dual, discos húmedos de freno de accionamiento completamente hidráulico en front, middle y rear ejes. El aceite para los frenos húmedos circula por un sistema de filtración y enfriamiento.

Fuerza de frenado máxima:
488 kN (109 707 lbf)

Estacionamiento y emergencia
Disco instalado en la transmisión, liberado por aire y aplicado por muelle.

Fuerza de frenado máxima:
215,5 kN (48 446 lbf)

Freno auxiliar
Freno automático de la válvula del motor. Retardo automático por medio de la activación electrónica del sistema de frenos húmedos.

Potencia total de retardo
Continuo: 546 kW (732 hp)
Maximo: 963 kW (1 291 hp)

RUEDAS

Tipo
Radiales para maquinaria

Neumáticos
875/65 R 29 (29.5 R 25 optional)

SUSPENSIÓN DELANTERA

Estructura en forma de A adelantada semi-independiente apoyada en puntales de suspensión hidroneumática. Suspensión adaptable electrónicamente controlada con ajuste de altura.

SUSPENSIÓN TRASERA

Balancines giratorios con bloques de suspensión de goma laminados.

Opción: Viaje Confortable balancines de suspensión, con bloqueo emparedado de dos niveles.

SISTEMA HIDRÁULICO

Sistema de percepción de carga total que sirve a las funciones de dirección priorizada, balanceo del cuerpo, suspensión y freno. Bomba de dirección de emergencia de detección de carga accionada por el movimiento, integrada en el sistema principal.

Tipo de bomba
Pistón de detección de carga de desplazamiento variable.

Fluja
330 L/min (87 gal/min)

Presión
315 bar (4 569 psi)

Filtro
5 microns

SISTEMA DE DIRECCIÓN

Cilindros de acción doble con bomba de dirección de emergencia accionada por el movimiento.

Giros de un tope al otro
4,9

Ángulo de dirección
42°

SISTEMA DE VUELCO

Cilindros de acción doble con bomba de dirección de emergencia accionada por el movimiento.

Tiempo de elevación
11,5 Segundos

Tiempo de descenso
6 Segundos

Ángulo de inclinación
70° estándar o cualquier ángulo menor programable.

SISTEMA NEUMÁTICO

Secador de aire con calentador y válvula de descarga integrada al servicio del freno de estacionamiento y las funciones auxiliares.

Presión del sistema
810 kPa (117 psi)

SISTEMA ELÉCTRICO

Tensión
24 V

Tipo de batería
Dos con separador de vidrio absorbente.

Capacidad de la batería
2 X 75 Ah

Especificaciones del alternador
28V 80A

VELOCIDADES DEL VEHÍCULO

	km/h	mph
1ª	4	2,5
2ª	9	6
3ª	17	11
4ª	23	14
5ª	33	21
6ª	44	27,3
7ª	51	32
R	7	4

CABINA

Certificada contra el vuelco y la caída de objetos, nivel de sonido interno de 74 dBA medido según la norma ISO 6396.

Capacidad de carga y presión en el suelo

PESO OPERATIVO		PRESIÓN SOBRE EL SUELO*		CAPACIDAD DE CARGA		PESO DE LAS OPCIONES	
SIN CARGA	kg (lb)	CON CARGA		CAJA	m³ (yd³)	kg (lb)	
Delantero	18 484 (40 750)	(No hundimiento/Método de Área de		Capacidad rasa	21,5 (28)	Revestimiento de la caja	1 495 (3 296)
Central	8 648 (19 066)	Total Contacto)		Capacidad SAE 2:1	27,5 (36)	Portón	1 117 (2 463)
Trasero	8 543 (18 834)	875/65 R29	kPa (Psi)	Capacidad SAE 1:1	33 (43)	29.5 R 25	1 182 (2 606)
Total	35 675 (78 650)	Delantero	296 (43)	Capacidad SAE 2:1	29 (38)	(por vehículo) Menos	
CON CARGA		Central & Trasero	366 (53)	con Portón			
Delantero	24 204 (53 361)					Juego de ruedas adicional	
Central	28 488 (62 805)	29.5 R 25	kPa (Psi)	Carga nominal	45 400 kg	29.5 R 25	800 (1 764)
Trasero	28 383 (62 574)	Delantero	326 (47)		(100 090 lb)	875/65 R29	1 024 (2 258)
Total	81 075 (178 740)	Central & Trasero	395 (57)				

* 29.5R25 Presiones de suelo calculadas con llanta Michelin XADN+. 875/65R29 Presiones de suelo calculadas con llanta Michelin XAD65-1.

Dimensiones

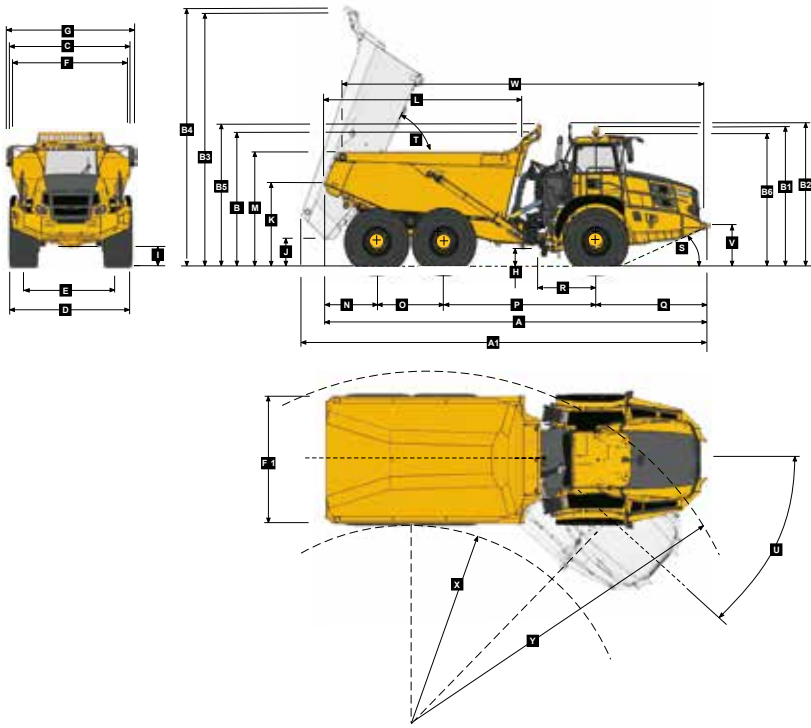

Dimensiones de la Máquina

A	Longitud - Posición de transporte con Portón	11272 mm (36 ft. 12 in.)
A	Longitud - Posición de transporte sin Portón	11272 mm (36 ft. 12 in.)
A1	Longitud - Caja totalmente extendida	11916 mm (39 ft. 1 in.)
B	Altura - Posición de transporte sin Guardabarros	3822 mm (12 ft. 6 in.)
B	Altura - Posición de transporte con Guardabarros	3870 mm (12 ft. 8 in.)
B1	Altura - Con faro giratorio	4050 mm (13 ft. 3 in.)
B2	Altura - Con luz de carga	4141 mm (13 ft. 7 in.)
B3	Altura de la caja- Totalmente extendida sin Guardabarros	7325 mm (24 ft.)
B4	Altura de la caja- Totalmente extendida con Guardabarros	7430 mm (24 ft. 5 in.)
B5	Altura - Posición operativa del guardabarros	4148 mm (13 ft. 7 in.)
B6	Altura - Cabina	3813 mm (12 ft. 6 in.)
C	Amplitud guardabarros a guardabarros	3790 mm (12 ft. 5 in.)
D	Amplitud llanta a llanta - 875/65 R29	3832 mm (12 ft. 7 in.)
D	Amplitud llanta a llanta - 29.5R25	3714 mm (12 ft. 2 in.)
E	Longitud de neumáticos - 875/65 R29	2949 mm (9 ft. 8 in.)
E	Longitud de neumáticos - 29.5R25	2952 mm (9 ft. 8 in.)
F	Amplitud de la caja de carga	3735 mm (12 ft. 3 in.)
F1	Amplitud de la puerta trasera	4057 mm (13 ft. 4 in.)
G	Amplitud espejo a espejo - En operación	4027 mm (13 ft. 3 in.)
H	Distancia al suelo - Articulación	558 mm (21.97 in.)
I	Distancia al suelo - Eje frontal	555 mm (21.85 in.)
J	Distancia al suelo - Caja extendida	907 mm (35.71 in.)
K	Altura punta trasera de caja - Pos. de transporte	2542 mm (8 ft. 4 in.)
L	Longitud de la caja	5714 mm (18 ft. 9 in.)
M	Altura de la caja en máxima carga	3390 mm (11 ft. 1 in.)
N	Centro del eje trasero al final de la caja	1533 mm (5 ft.)
O	Centro del eje intermedio al centro del eje trasero	1950 mm (6 ft. 5 in.)
P	Centro del eje intermedio al centro del eje delantero	4438 mm (14 ft. 7 in.)
Q	Centro del eje delantero al frente de la máquina	3351 mm (10 ft. 12 in.)
R	Centro del eje delantero al centro de la articulación	1558 mm (5 ft. 1 in.)
S	Angulo de aproximación	23 °
T	Angulo máximo de la caja	70 °
U	Angulo máximo de articulación	42 °
V	Altura de la conexión de elevación frontal	1269 mm (4 ft. 2 in.)
W	Conexiones de elevación delantera a trasera	10632 mm (34 ft. 11 in.)
X	Radio de giro interior - 875/65R29	4694 mm (15 ft. 5 in.)
X	Radio de giro interior - 29.5R25	4753 mm (15 ft. 7 in.)
Y	Radio de giro exterior - 875/65R29	9408 mm (30 ft. 10 in.)
Y	Radio de giro exterior - 29.5R25	9349 mm (30 ft. 8 in.)

Capacidad de Subida / Esfuerzo de tracción

1. Determine la resistencia a la tracción buscando la intersección entre la línea de masa del vehículo y la línea de pendiente. NOTA: El cuadro y la línea de pendiente parten de una resistencia al avance típica del 2%.
2. Desde esa intersección, siga recto hacia la derecha pasando de un cuadro a otro hasta que la línea corte la curva del coeficiente de tracción.
3. Siga hacia abajo desde ese punto para ver la velocidad máxima alcanzada con esa resistencia a la tracción.

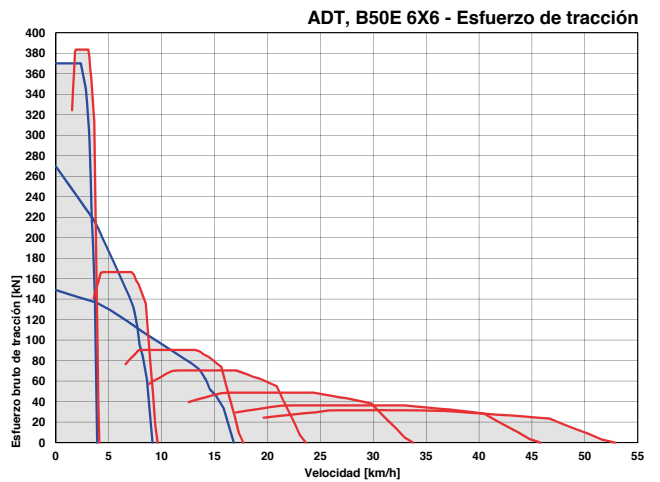
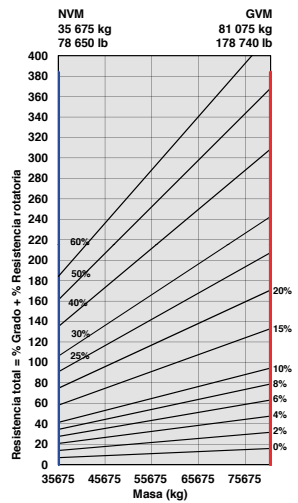

Retardo

1. Determine la fuerza de retardo requerida buscando la intersección de la línea de masa del vehículo.
2. Desde esa intersección, siga recto hacia la derecha pasando de un cuadro a otro hasta que la línea corte la curva. NOTA: El cuadro parte de una resistencia al avance típica del 2%.
3. Siga hacia abajo desde ese punto para ver la velocidad máxima.

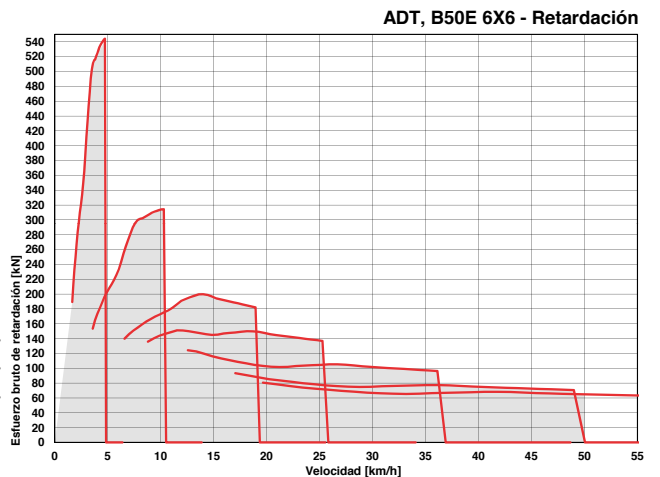
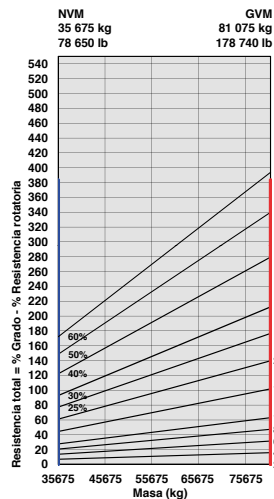

Información Técnica - B60E

MOTOR

Fabricante
Mercedes Benz (MTU)

Modelo
OM473LA (MTU 6R 1500)

Configuración
6 en línea, con turbocompresor y refrigerador interno.

Potencia bruta
430 kW (577 hp) @ 1 700 rpm

Potencia neta
405 kW (543 hp) @ 1 700 rpm

Esfuerzo de torsión bruto
2 750 Nm (2 028 lbf) @ 1 300 rpm

Cilindrada
15,6 litros (952 cu.in)

Freno auxiliar
Freno de válvulas del motor

Capacidad del depósito de combustible
623 litros (155 US gal)

Certificaciones
OM473LA (MTU 6R 1500) es EU Nivel IIIA / EPA Fase 3 Nivel de emisiones equivalente.

TRANSMISIÓN

Fabricante
Allison

Modelo
4800 ORS

Configuración
Transmisión planetaria totalmente automática.

Estructura
Instalada en el motor

Estructura de engranajes
Engranajes planetarios de acoplamiento constante, accionados por el embrague.

Marchas
6 marchas hacia delante, 1 marcha atrás.

Tipo de embrague
Multidisco de accionamiento hidráulico.

Tipo de control
Electrónico

Control de esfuerzo de torsión
Hidrodinámico con bloqueo en todas las marchas.

CAJA DE DISTRIBUCIÓN

Fabricante
Kessler

Modelo
W3430

Estructura
Montaje remoto

Estructura de engranajes
Tres engranajes helicoidales en línea

Diferencial de salida
Diferencial proporcional 33/67 entre ejes. Bloqueo automático del diferencial entre ejes.

EJES

Fabricante
Frente - Bell
Trasero - Kessler

Modelo
Frente - 30T
Trasero - 71T

Diferencial
Frente: Alta entrada diferencial de tracción controlada con engranajes cónicos espirales.

Trasero: Diferencial abierto de entrada central con engranajes cónicos en espiral.

Transmisión final
Planetaria con exterior de alto rendimiento en todos los ejes.

SISTEMA DE FRENO

Freno de servicio
Circuito dual, discos húmedos de freno de accionamiento completamente hidráulico en front y rear ejes. El aceite para los frenos húmedos circula por un sistema de filtración y enfriamiento.

Fuerza de frenado máxima:
437 kN (98 242 lbf)

Estacionamiento y emergencia
Disco instalado en la transmisión, liberado por aire y aplicado por muelle.

Fuerza de frenado máxima:
379 kN (85 203 lbf)

Freno auxiliar
Freno automático de la válvula del motor. Retardo automático por medio de la activación electrónica del sistema de frenos húmedos.

Potencia total de retardo
Continuo: 574 kW (770 hp)
Maximo: 983 kW (1 318 hp)

RUEDAS

Tipo
Radiales para maquinaria

Neumáticos
Frente: 875/65 R 29

Trasero: Twin 24.00 R35

SUSPENSIÓN DELANTERA

Estructura en forma de A adelantada semi-independiente apoyada en puntales de suspensión hidroneumática. Suspensión adaptable electrónicamente controlada con ajuste de altura.

SUSPENSIÓN TRASERA

Brazo de arrastre soportado por suspensión Hydro-neumática con estabilizadores laterales adicionales.

SISTEMA HIDRÁULICO

Sistema de percepción de carga total que sirve a las funciones de dirección priorizada, balanceo del cuerpo, suspensión y freno. Bomba de dirección de emergencia de detección de carga accionada por el movimiento, integrada en el sistema principal.

Tipo de bomba
Pistón de detección de carga de desplazamiento variable.

Fluja
330 L/min (87 gal/min)

Presión
250 bar (3 626 psi)

Filtro
5 microns

SISTEMA DE DIRECCIÓN

Cilindros de acción doble con bomba de dirección de emergencia accionada por el movimiento.

Giros de un tope al otro
4,9

Ángulo de dirección
42°

SISTEMA DE VUELCO

Dos cilindros de volteo de dos etapas y doble acción.

Tiempo de elevación
17 Segundos

Tiempo de descenso
18 Segundos

Ángulo de inclinación
55° estándar o cualquier ángulo menor programable.

SISTEMA NEUMÁTICO

Secador de aire con calentador y válvula de descarga integrada al servicio del freno de estacionamiento y las funciones auxiliares.

Presión del sistema
810 kPa (117 psi)

SISTEMA ELÉCTRICO

Tensión
24 V

Tipo de batería
Dos con separador de vidrio absorbente.

Capacidad de la batería
2 X 75 Ah

Especificaciones del alternador
28V 80A

VELOCIDADES DEL VEHÍCULO

	km/h	mph
1 ^a	4	2.5
2 ^a	8	5.6
3 ^a	16	10.6
4 ^a	21	13.7
5 ^a	30	20
6 ^a	41	27
7 ^a	47	32
R	6	4

CABINA

Certificada contra el vuelco y la caída de objetos, nivel de sonido interno de 74 dBA medido según la norma ISO 6396.

Capacidad de carga y presión en el suelo

PESO OPERATIVO		PRESIÓN SOBRE EL SUELO*		CAPACIDAD DE CARGA		PESO DE LAS OPCIONES	
SIN CARGA	kg (lb)	CON CARGA		CAJA	m ³ (yd ³)		kg (lb)
Delantero	20 211 (44 558)	(No hundimiento/Método de Área de Total Contacto)		Capacidad rasa	27 (35.3)	Revestimiento de la caja	1 116 (2 460)
Trasero	22 265 (49 086)	875/65 R29	kPa (Psi)	Capacidad SAE 2:1	35 (45.8)		
Total	42 476 (93 644)	Delantero	333 (48)	Capacidad SAE 1:1	42 (54.9)		
LADEN		24.00 R35	kPa	Carga nominal	55 000 kg	Juego de ruedas adicional	
Delantero	26 811 (59 108)	Trasero	469 (68)		(121 254 lb)	875/65 R29	1 024 (2 258)
Trasero	70 665 (155 768)					24.00 R34	1 240 (2 734)
Total	97 476 (214 898)						

* 29.5R25 Presiones de suelo calculadas con llanta Michelin XADN+. 875/65R29 Presiones de suelo calculadas con llanta Michelin XAD65-1.

Dimensiones

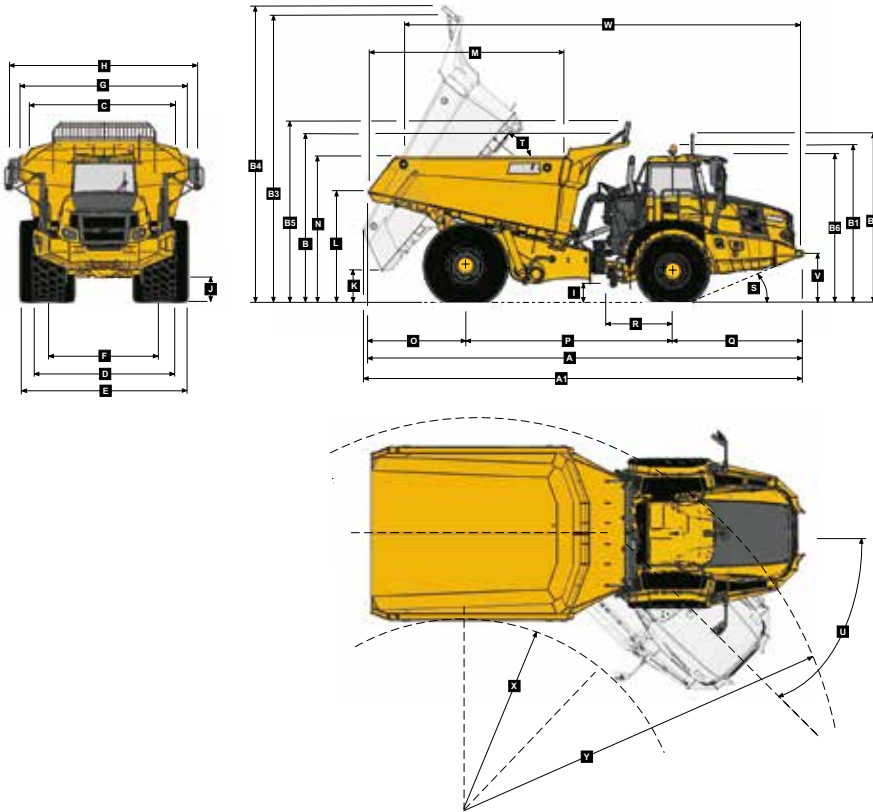

Dimensiones de la Máquina

A	Longitud - Posición de transporte	11114 mm (36 ft. 6 in.)
A1	Longitud - Caja totalmente extendida	11178 mm (36 ft. 8 in.)
B	Altura - Posición de transporte sin Guardabarros	4209 mm (13 ft. 10 in.)
B1	Altura - Posición de transporte con Guardabarros	4212 mm (13 ft. 10 in.)
B2	Altura - Con luz de carga	4333 mm (14 ft. 2 in.)
B3	Altura de la caja- Totalmente extendida sin Guardabarros	7476 mm (24 ft. 6 in.)
B4	Altura de la caja- Totalmente extendida con Guardabarros	7692 mm (25 ft. 3 in.)
B5	Altura - Posición operativa del guardabarros	4675 mm (15 ft. 4 in.)
B6	Altura - Cabina	3813 mm (12 ft. 6 in.)
C	Amplitud guardabarros a guardabarros	3790 mm (12 ft. 5 in.)
D	Amplitud llanta a llanta - 875/65 R29	3832 mm (12 ft. 7 in.)
E	Longitud de neumáticos - 29.5R25	4444 mm (14 ft. 7 in.)
F	Longitud de neumáticos - frontal	2949 mm (9 ft. 8 in.)
F	Longitud de neumáticos - posterior	2992 mm (9 ft. 10 in.)
G	Amplitud de la caja de carga	4487 mm (14 ft. 9 in.)
H	Amplitud espejo a espejo - En operación	5242 mm (17 ft. 2 in.)
I	Distancia al suelo - Articulación	561 mm (22. 09 in.)
J	Distancia al suelo - Eje frontal	554 mm (21. 81 in.)
K	Distancia al suelo - Caja extendida	851 mm (33. 5 in.)
L	Altura punta trasera de caja - Pos. de transporte	2952 mm (9 ft. 8 in.)
M	Longitud de la caja	5036 mm (16 ft. 6 in.)
N	Altura de la caja en máxima carga	3824 mm (12 ft. 7 in.)
O	Centro del eje trasero al final de la caja	2477 mm (8 ft. 2 in.)
P	Centro del Eje Trasero al Centro del Eje Delantero	5285 mm (17 ft. 4 in.)
Q	Centro del eje delantero al frente de la máquina	3352 mm (10 ft. 12 in.)
R	Centro del eje delantero al centro de la articulación	1558 mm (5 ft. 1 in.)
S	Angulo de aproximación	22°
T	Angulo máximo de la caja	55°
U	Angulo máximo de articulación	42°
V	Altura de la conexión de elevación frontal	1263 mm (4 ft. 2 in.)
W	Conexiones de elevación delantera a trasera	10116 mm (33 ft. 2 in.)
X	Radio de giro interior	4246 mm (13 ft. 11 in.)
Y	Radio de giro exterior	9216 mm (30 ft. 3 in.)

Capacidad de Subida / Esfuerzo de tracción

- Determine la resistencia a la tracción buscando la intersección entre la línea de masa del vehículo y la línea de pendiente. NOTA: El cuadro y la línea de pendiente parten de una resistencia al avance típica del 2%.
- Desde esa intersección, siga recto hacia la derecha pasando de un cuadro a otro hasta que la línea corte la curva del coeficiente de tracción.
- Siga hacia abajo desde ese punto para ver la velocidad máxima alcanzada con esa resistencia a la tracción.

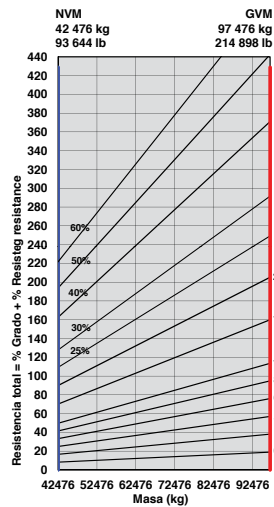

ADT, B60E 4X4 - Esfuerzo de tracción

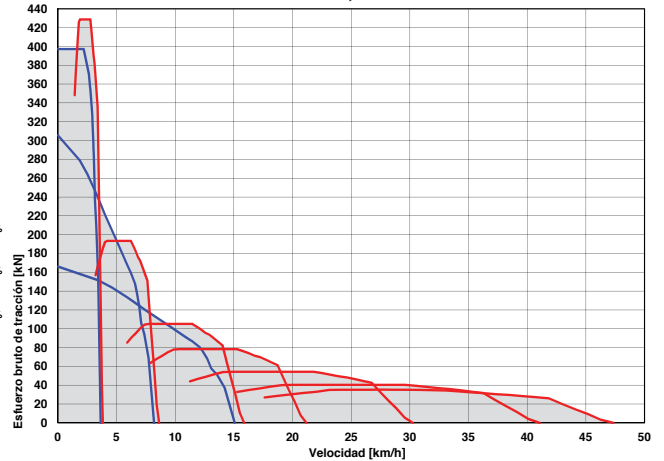

Retardo

- Determine la fuerza de retardo requerida buscando la intersección de la línea de masa del vehículo.
- Desde esa intersección, siga recto hacia la derecha pasando de un cuadro a otro hasta que la línea corte la curva. NOTA: El cuadro parte de una resistencia al avance típica del 2%.
- Siga hacia abajo desde ese punto para ver la velocidad máxima.

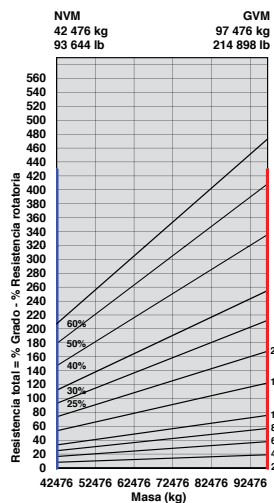

ADT, B60E 4X4 - Retardación

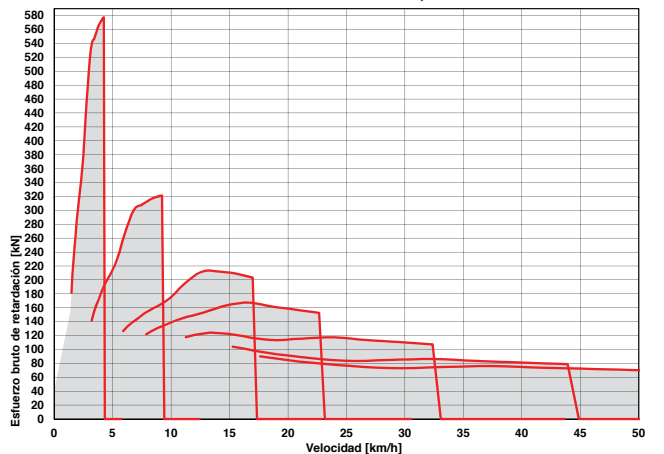

Características y Opciones

	B35E	B40E	B45E	B50E	B60E	● ESTÁNDAR ▲ OPCIONAL
MOTOR						
●	●	●	●	●	●	Freno de válvulas del motor
●	●	●	●	●	●	Depurador de aire de doble filtro con válvula de expulsión del polvo
●	●	●	●	●	●	Pre-depurador con recogida automática del polvo
●	●	●	●	●	●	Separador de agua
●	●	●	●	●	●	Correa de transmisión en serpentina con tensor automático
●	●	●	●	●	●	Provisión para llenado rápido
●	●	●	●	●	●	Cobertores de cilindro manga-húmeda
REFRIGERACIÓN						
●	●	●	●	●	●	Ventilador de transmisión viscosa controlada electrónicamente e instalado en el cigüeñal
●	●	●	●	●	●	Protector del ventilador
SISTEMA NEUMÁTICO						
●	●	●	●	●	●	Compresor instalado en el motor
●	●	●	●	●	●	Secador de aire con calentador
●	●	●	●	●	●	Válvula de descarga integrada
SISTEMA ELÉCTRICO						
●	●	●	●	●	●	Desconexión de la batería
●	●	●	●	●	●	Luces de conducción
●	●	●	●	●	●	Bocina de aire
▲	▲	▲	▲	▲	▲	Alarma sonora de retroceso
●	●	●	●	●	●	Señal luminosa giratoria
●	●	●	●	●	●	Sensor de inclinación longitudinal y lateral
●	●	●	●	●	●	Luz ártica de reversa
●	●	●	●	●	●	Luces halógenas de reversa
●	●	●	●	▲	●	Luces LED de reversa
SISTEMA DE DIRECCIÓN						
▲	▲	▲	▲	▲	▲	Bomba de dirección secundaria bidireccional accionada por el movimiento
●	●	●	●	●	●	Bomba de dirección auxiliar impulsada por el terreno
CAB						
●	●	●	●	●	●	ROPS/FOPS Homologación
●	●	●	●	●	●	Cabina inclinable
●	●	●	●	●	●	Puerta sostenida por puntales de gas
●	●	●	●	●	●	Ajustes programables de inclinación de la caja basculante I-Tip
●	●	●	●	●	●	Sistema de control de climatización
▲	▲	▲	▲	▲	▲	Radio AM/FM/reproductor de CD
●	●	●	●	●	●	Protector de la ventanilla trasera
●	●	●	●	●	●	Limpiaparabrisas con control intermitente
●	●	●	●	●	●	Volante inclinable y telescópico
●	●	●	●	●	●	Asiento con suspensión de aire instalado en posición central
▲	▲	▲	▲	▲	▲	Luces de trabajo delanteras
▲	▲	▲	▲	▲	●	Luces de trabajo LED
▲	▲	▲	▲	▲	▲	Señal luminosa giratoria: instalación del cinturón de seguridad
▲	▲	▲	▲	▲	▲	Aislamiento del motor y la máquina a distancia
●	●	●	●	●	●	Arranque de la batería con pinzas a distancia
●	●	●	●	●	●	Cinturón de seguridad retráctil con 3 puntos de sujeción
●	●	●	●	●	●	Asiento del instructor plegable con cinturón de seguridad retráctil
●	●	●	●	●	●	Toma de corriente de 12 voltios
●	●	●	●	●	●	Cesto de utilidades en cabina (removible)
●	●	●	●	●	●	Soporte de vaso
●	●	●	●	●	●	Compartimento de frío/calor para los alimentos
●	●	●	●	▲	●	Retrovisores calefaccionados

	B35E	B40E	B45E	B50E	B60E	● STANDARD ▲ OPTION
CAB (continuación)						
▲	▲	▲	▲	▲	●	Retrovisores eléctricos ajustables calefaccionados LCD en color Deluxe de 10"
●	●	●	●	●	●	Velocímetro / Indicador del nivel de combustible / Indicador de temperatura del aceite de transmisión / Indicador de temperatura del líquido refrigerante del motor / Indicadores LED de función/advertencia y alarma sonora / Selección de marchas / Tacómetro / Voltaje de la batería / Contador de horas / Cuentakilómetros / Consumo de combustible/ Contador de vuelco / Temporizador de trayecto / Distancia de trayecto / Unidades métricas/ anglosajonas / Códigos/diagnósticos de servicio
●	●	●	●	●	●	Funciones del módulo de interruptores estanco retroiluminado con: Control del limpiaparabrisas / Luces / Retrovisores calefaccionados / Agresividad del retardo / Bloqueo del diferencial en la caja de distribución / Retención de marchas / Límite de vuelco de la caja basculante / Ajustes de vuelco automático de la caja basculante / Controles de aire acondicionado/calefacción / Control de velocidad preseleccionado
CAJA BASCULANTE						
●	●	●	●	●	●	Candados mecánicos de la tolva (x2). Parcialmente inclinada y completamente inclinada
▲	▲	▲	▲	▲	▲	Revestimiento de la tolva (Recubrimiento parcial de carrocería en B60E)
▲	▲	▲	▲	▲	▲	Puerta trasera
▲	▲	▲	▲	▲	▲	Calefactor de la caja
▲	▲	▲	▲	▲	▲	Menos caja basculante y cilindros
▲	▲	▲	▲	▲	▲	Extensiones bajas de cesto SG
▲	▲	▲	▲	▲	▲	Bloqueo del compartimiento
▲	▲	▲	▲	▲	▲	Guardafangos en ruedas traseras
OTROS						
●	●	●	●	●	●	Control de tracción automático
●	●	●	●	●	●	Discos húmedos de freno
●	●	●	●	●	●	26.5 R 25 Neumáticos radiales para maquinaria
●	●	●	●	▲	●	29.5 R 25 Neumáticos radiales para maquinaria
●	●	●	●	●	●	875/65 R 29 Neumáticos radiales para maquinaria
●	●	●	●	●	●	Bancos de grasa a distancia
▲	▲	▲	▲	▲	●	Engrasado automático
●	●	●	●	●	●	Pesaje a bordo
▲	▲	▲	▲	▲	●	Luces de carga: Pila
▲	▲	▲	▲	▲	●	Suspensión con sistema de conducción cómoda (Delantero)
▲	▲	▲	▲	▲	●	Suspensión con sistema de conducción cómoda (Trasera)
▲	▲	▲	▲	▲	●	Cámara trasera
▲	▲	▲	▲	▲	●	Barandillas
●	●	●	●	●	●	Visera de cabina
▲	▲	▲	▲	▲	▲	Filtro hidráulico de alta presión
▲	▲	▲	▲	▲	▲	Calentador de combustible
●	●	●	●	●	●	Cubierto de chasis inferior
▲	▲	▲	▲	▲	●	Filtros de transmisión a distancia
●	●	●	●	●	●	Cambio de aceite a distancia para motor y caja de transmisión - por gravedad
▲	▲	▲	▲	▲	▲	Cambio de aceite a distancia para motor y caja de transmisión - por aspiración
▲	▲	▲	▲	▲	▲	Botón de ruptura de ventana
●	●	●	●	●	●	Espejos de alta visibilidad
●	●	●	●	●	●	Fleetm@tic® Paquete Classic - durante 2 años
●	●	●	●	●	▲	Guardabarros trasero

Todas las dimensiones se indican en milímetros a menos que se especifique de otra forma entre paréntesis. Dada nuestra política de mejora continua, nos reservamos el derecho de cambiar las especificaciones y el diseño sin previo aviso. Las fotografías de este folleto pueden incluir equipamiento opcional.

BELL INTERNATIONAL: Tel: +27 (0)35-907 9431

E-mail: marketing@bellequipment.com

Web: www.bellequipment.com

 Tel: +61 (0)8-9356-1033

 Tel: +33 (0)5-55-89-23-56

 Tel: +49 (0)6631 / 91-13-0

 Tel: +7-495-287-80-02

 Tel: +27 (0)11-928-9700

 Tel: +1-855-494-2355

 Tel: +44 (0)1283-712862

**Strong Reliable Machines
Strong Reliable Support**

BELL