

Camión Articulado

745C



Motor

Modelo de motor: nivel de emisiones equivalentes a Tier 2 de la EPA de EE.UU. y Stage II de la UE	Cat® C18 ACERT™	
Potencia bruta: SAE J1995	381 kW	511 hp
Potencia neta: ISO 14396	376 kW	504 hp

Pesos

Carga útil nominal	41 tons métricas	45,2 tons EE.UU.
--------------------	------------------	------------------

Capacidad de la caja

Colmada, SAE 2:1	25 m³	32,7 yd³
------------------	-------	----------

Características clave del Camión Articulado 745C

- Motor Cat C18 ACERT que cumple con los estándares de emisiones del motor equivalentes a Tier 2/Stage II
- Freno de compresión del motor Cat
- Control automático del retardador (ARC)
- Estrategia de control electrónico de productividad avanzada (APECS)
- Control de tracción automático (ATC) mejorado
- Pantalla en color de uso múltiple (CMPD)
- Caja del camión de diseño renovado con mayor capacidad
- Asistencia en colina
- Freno de espera
- Limitación de velocidad en el sitio
- Tecnologías integradas: Cat Production Measurement, Product Link™/VisionLink®
- Servotransmisión de alta densidad (HDPS) acoplada con engranaje de transferencia de salida (OTG)
- Frenos húmedos en todos los ejes
- Amplia gama de opciones de neumáticos

Contenido

Motor.....	4
Transmisión.....	6
Funciones automáticas.....	7
Suspensión y frenos.....	8
Entorno del operador.....	9
Facilidad de operación.....	10
Durabilidad y fiabilidad.....	12
Tecnologías integradas.....	13
Facilidad de servicio.....	14
Respaldo total al cliente.....	15
Sostenibilidad.....	16
Seguridad.....	17
Especificaciones.....	18
Equipos estándar.....	24
Equipos optativos.....	25
Notas.....	26





El modelo Cat 745C, con capacidad mejorada de 25 m³ (32,7 yd³) 41 tons métricas (45,2 toneladas) proporciona características comprobadas de fiabilidad, durabilidad, alta productividad, comodidad superior para el operador y costos de operación menores.

Enfocado en la alta productividad, el modelo 745C tiene muchas características actualizadas y mejoradas, un tren de fuerza completamente renovado y nuevas características para facilitar su operación entre las que se incluye el control automático del retardador.

Motor

Rendimiento optimizado, fiabilidad comprobada





Cada motor Cat con tecnología ACERT que cumple con los estándares de emisiones equivalentes a Tier 2/Stage II está equipado con una combinación de componentes probados en los sistemas electrónico, de combustible, de aire y de postratamiento. Las tecnologías adecuadas, adaptadas para las aplicaciones correctas, dan como resultado:

- Alto rendimiento de la máquina en diversas aplicaciones.
- Mayor fiabilidad gracias a la estandarización y la simplicidad del diseño.
- Máximo tiempo de disponibilidad y costo reducido con el respaldo de calidad mundial de la red de distribuidores Cat.
- Mínimo impacto de los sistemas de emisiones: diseñados para ser transparentes para el operador sin necesidad de interacción.
- Diseños duraderos con una larga vida útil entre reacondicionamientos.
- Mejor economía de combustible con costos de mantenimiento mínimos con la misma potencia y capacidad de respuesta.

Inyector MEUI™-C avanzado

Las plataformas del inyector MEUI-C avanzado proporcionan mayores presiones de inyección y una mayor precisión en los regímenes de combustible. Estos inyectores duraderos mejoran la respuesta mientras controlan el hollín.

Administración de aire innovadora

Los motores de Cat cuentan con innovadores sistemas de administración de aire que optimizan el flujo de aire y mejoran la potencia, la eficiencia y la fiabilidad.

Freno de compresión del motor

El freno de compresión del motor mejora la respuesta de retardo y aumenta la potencia de retardo para un descenso controlado de pendientes.

Transmisión

Tecnología de transmisión líder en su clase



La nueva servotransmisión de alta densidad (HDPS, High Density Power Shift) de Cat de nueve velocidades de avance y dos de retroceso, diseñada específicamente para los camiones articulados, incluye estrategia de control electrónico de productividad avanzada (APECS, Advanced Productivity Electronic Control Strategy) y control electrónico de la presión del embrague (ECPC, Electronic Clutch Pressure Control), que entregan cambios de marcha más suaves, mejor aceleración y mayor productividad.

Se incrementó la fuerza de tracción tanto en el avance como en el retroceso.

La función de sujeción/limitación de la velocidad permite limitar la velocidad de la máquina en incrementos de 1 km/h o 1 mph para cumplir con las restricciones de velocidad del sitio.

Los cambios de marcha se mejoraron considerablemente para mantener el bloqueo del mando directo y evitar que se pase al mando del convertidor. La reducción del uso del mando del convertidor de par ayuda a mantener la velocidad de desplazamiento y el rendimiento en pendientes.

Los puntos de cambios variables se utilizan basándose en las condiciones de operación, lo cual también ayuda a mantener la velocidad de desplazamiento durante los cambios de marcha en pendientes.

Convertidor de par

El convertidor de par de mayor diámetro, configurado para aplicaciones de obras, permite transmitir la potencia del motor más alta al tren de fuerza inferior de forma más eficaz.



Funciones automáticas

Facilidad de uso, rendimiento mejorado

Control de Tracción Automático (ATC)

El sistema ATC (Automatic Traction Control, Control de tracción automático), introducido con éxito en la Serie B, se mejoró aún más para lograr un rendimiento incluso mejor. La aplicación de las trabas del diferencial interaxial y del diferencial de eje se produce en movimiento y es totalmente automática. El operador no tiene que pensar en cuándo y dónde conectar la traba del diferencial. Los sensores controlan las velocidades de la máquina y las ruedas, lo que permite una respuesta inmediata en condiciones de tracción baja. La operación es perfecta y suave, lo que elimina los resbalones del neumático para conseguir una máxima tracción y así aumentar la productividad.

Los embragues se desconectan automáticamente cuando así lo permiten las condiciones del suelo, lo que aumenta al máximo la eficiencia en las maniobras o sobre terrenos irregulares.

El ATC reduce el uso indebido de los neumáticos y de la línea de mando, lo que elimina la eficacia perdida ocasionada por la incorrecta operación manual de los embragues de los diferenciales y reduce el costo del reemplazo prematuro de los neumáticos.

Control automático del retardador (ARC)

En la modalidad automática, el uso del retardador es mucho más fácil para el operador. Al igual que con el ATC, se monitorean una cantidad de aspectos de la operación de la máquina y, si es necesario, el freno de compresión del motor se conecta automáticamente. El sistema puede ayudar a eliminar el exceso de velocidad del motor, lo que mejora la operación segura de la máquina y reduce los tiempos de ciclo, manteniendo la flexibilidad del control manual si es necesario.

Suspensión y frenos

Rendimiento con comodidad



Suspensión delantera

La suspensión delantera de tres puntos oscila $\pm 6^\circ$ para que el desplazamiento de la máquina sea más suave, lo que permite al operador desplazarse a mayor velocidad en terrenos irregulares y amortigua las cargas de impacto sobre las estructuras y los componentes. Los cilindros con perforación de gran tamaño y de baja presión están especialmente diseñados para aplicaciones exigentes y para ofrecer una amortiguación uniforme.

Estructura de bastidor en A

La suspensión delantera usa un bastidor en A oscilante con una varilla tirante lateral para controlar el movimiento lateral del eje y su estabilidad.

Suspensión trasera

Incluye una viga oscilante con montajes de suspensión traseros diseñados por Caterpillar que proporciona una larga vida útil y un desplazamiento fiable y estable para proporcionar una retención de carga excelente.

Puntos de montaje

Los puntos de montaje de la suspensión están integrados en la caja del eje, lo que aumenta la fiabilidad.

Frenos húmedos y protegidos en todos los ejes

Proporcionan un retardo y frenado más suave, con sujeción mejorada en condiciones resbaladizas y en pendientes.

Asistencia en colina

Elimina el retroceso que se puede producir en las pendientes. Si el operador detiene la máquina en una pendiente, la máquina mantendrá automáticamente los frenos de servicio durante unos segundos cuando el operador quite el pie del pedal del freno de servicio para evitar que la máquina ruede hacia atrás.



Comodidad de desplazamiento

La suspensión delantera de tres puntos con su eje oscilante y los amortiguadores de baja presión, junto con la nueva cabina montada en el centro, ofrecen niveles sin igual en cuanto a comodidad para el operador durante el desplazamiento en todas las condiciones de manejo. El operador permanece cómodo y productivo durante todo el día.

Entorno del operador

Comodidad y confianza del operador para una mayor productividad

Cabina espaciosa para dos personas

La amplia cabina para dos personas ofrece un cómodo espacio de trabajo para el operador y un pasajero. El asiento del pasajero está completamente acolchado con respaldo y un cinturón de seguridad retráctil y ancho para proporcionar un desplazamiento cómodo y seguro. Además, está situado junto al operador, lo que le da tanto al operador como al pasajero una clara visión del panel de instrumentos, de los controles y del camino. Se aumentó el espacio de almacenamiento detrás del asiento del operador y se mejoró el acceso. El diseño y la distribución son comunes en todos los camiones articulados de la serie C.

Asiento con suspensión neumática

El asiento con suspensión neumática entrega una mayor comodidad al operador y tiene un respaldo acolchado y alto, amortiguación ajustable con tres configuraciones, indicador de zona de desplazamiento y ajustes lumbares. Es totalmente ajustable para proporcionar la posición óptima durante la conducción.

Atmósfera de la cabina

El sistema de aire acondicionado ayuda a que el operador se sienta cómodo en cualquier entorno en el que trabaje.

Freno de espera

Como su nombre lo indica, esta característica se puede utilizar en momentos de espera para eliminar la necesidad de aplicar constantemente el freno de estacionamiento. Por ejemplo, si mantiene la máquina en una pendiente o en un área de carga o de descarga, seleccione neutral y presione el botón amarillo en la varilla de selección de marcha. Esto aplicará automáticamente los frenos de servicio, sin la necesidad de conectar el freno de estacionamiento. Para desconectar, ponga la máquina en marcha y los frenos se desconectarán automáticamente.

Facilidad de operación

Diseñado pensando en el operador

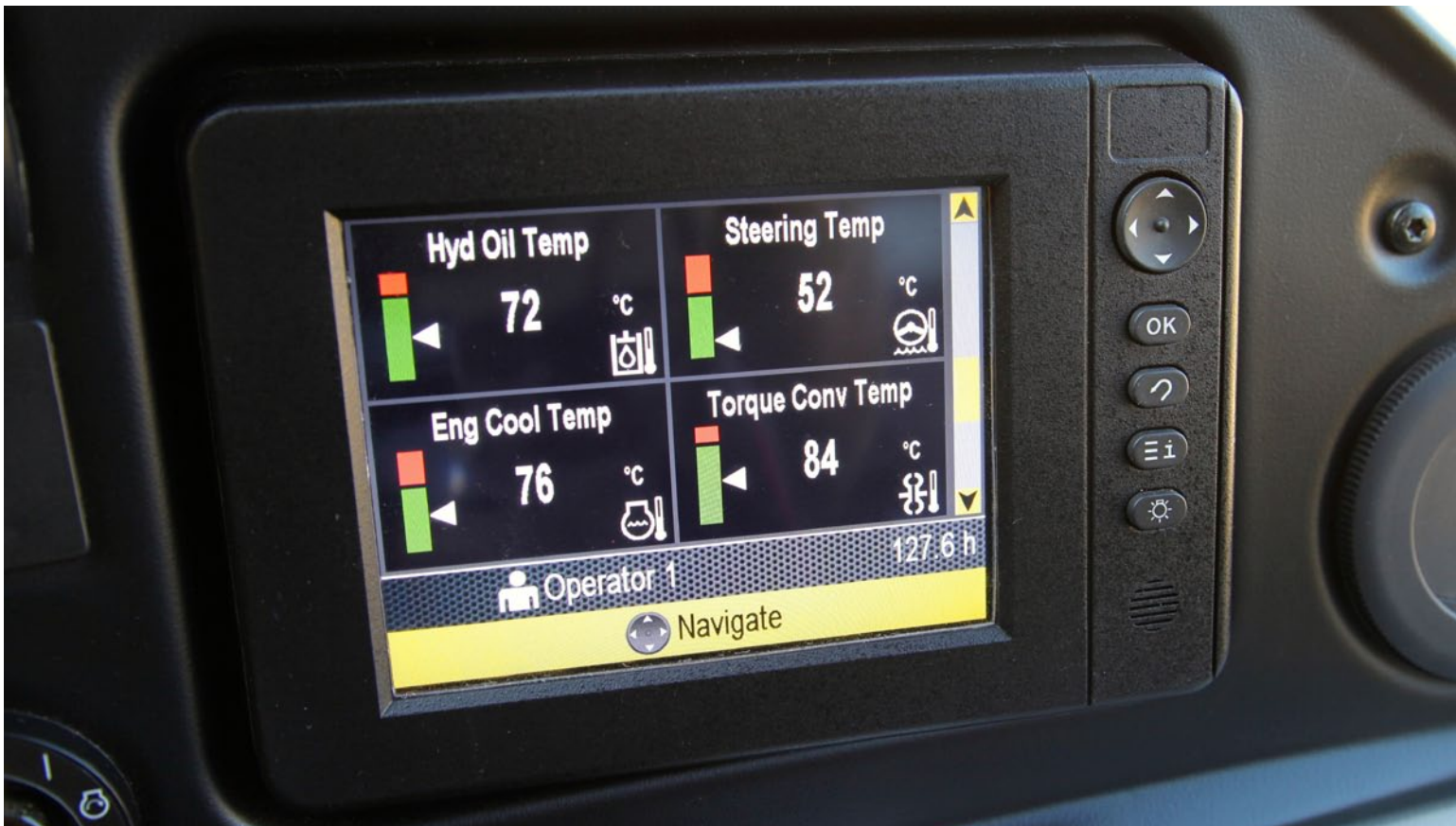



Disposición de los controles

La cabina está diseñada para hacer que todos los aspectos de la operación de la máquina sean lo más sencillo posible. Los controles y los medidores son fáciles de leer y sencillos de operar, los controles y los medidores permiten que el operador se enfoque en la operación segura de la máquina al mismo tiempo que se mantiene la productividad.

Tablero de instrumentos

El tablero de instrumentos envolvente integrado tiene todos los controles al alcance del operador. Cuenta con interruptores basculantes iluminados con luces LED para el atenuador de intensidad luminosa del tablero de instrumentos, lavaparabrisas traseros, luces de advertencia de peligro, faros de trabajo, dirección secundaria, aire acondicionado y encendedor. El tablero de instrumentos da la sensación de estar en un automóvil, pero con la fuerza industrial que usted espera de Caterpillar.

Pantalla en color de uso múltiple (CMPD)

En la unidad de pantalla montada en el tablero de instrumentos se muestran al operador varios niveles de rendimiento y páginas de estado, además de las categorías de advertencia de la máquina. Estos incluyen datos de rendimiento, ajustes de configuración, totales del operador y de la máquina, información de servicio, diversos parámetros del estado de la máquina, información de la carga útil de la máquina (si está instalado) y las imágenes de video de la cámara de visión trasera.

Conectividad estéreo Bluetooth™

Realice y reciba llamadas a través de un teléfono móvil con Bluetooth.





Durabilidad y fiabilidad

Estructuras y componentes probados

Bastidor delantero

El diseño del bastidor delantero consta de una sección en caja grande y vigas de bastidor anchas y reforzadas para soportar las cargas de torsión. El diseño de bastidor divergente reduce el esfuerzo en el área del enganche y optimiza la geometría de la suspensión. El diseño del bastidor utiliza al máximo la soldadura por robot, lo que aumenta la durabilidad.

Bastidor trasero

La construcción de doble caja reduce al mínimo las concentraciones de esfuerzos y proporciona poco peso para obtener mayor vida útil.

Suspensión

La suspensión delantera de tres puntos de eje oscilante ofrece una calidad de desplazamiento incomparable. También protege el camión contra las condiciones adversas del camino, amortiguando las cargas de impacto que podrían afectar al bastidor.

Enganche articulado/oscilante

El enganche articulado permite la articulación de la dirección del camión mientras que la oscilación asegura el contacto de todas las ruedas con el suelo en terrenos escarpados.

Estructura del enganche

La estructura de dos piezas probada en terreno posee una cabeza duradera de acero fundido, empernada a un tubo de acero forjado de alta resistencia.

Diseño de la caja del camión

El modelo 745C tiene un área de objetivo amplia que proporciona una alta capacidad de carga y de transporte constantes. Su diseño de flujo divergente permite la descarga limpia de material, lo cual maximiza la producción y evita la pérdida de lo que se queda en la caja.

Engranaje de transferencia de salida

Distribuye el mando al tractor y al remolque e incluye una traba del diferencial de embrague húmedo, a fin de obtener una excelente tracción en terrenos en malas condiciones.

Frenos de servicio

Sistema de frenos en todas las ruedas de circuito doble. El sistema hidráulico de potencia plena acciona los frenos protegidos y sumergidos en aceite de placas y discos múltiples, con circuitos y acumuladores delanteros y traseros independientes.

Freno de estacionamiento

Ubicado en el eje central en una posición elevada, se aplica por resorte y se suelta hidráulicamente.

Tecnologías integradas

Monitoree, administre y mejore las operaciones en el sitio de trabajo



Tecnologías LINK

Las tecnologías LINK, como Product Link, se conectan de forma inalámbrica a los equipos y proporcionan valiosa información sobre el rendimiento de la máquina o la flota. El sistema rastrea la ubicación, las horas, el uso de combustible, la productividad, el tiempo de inactividad y los códigos de diagnóstico a través de la interfaz del usuario en línea VisionLink para que pueda tomar decisiones oportunas basadas en hechos y así aumentar al máximo la eficiencia, mejorar la productividad y reducir los costos.

Tecnologías PAYLOAD

Al igual que Cat Production Measurement, las tecnologías PAYLOAD proporcionan a la cabina un pesaje de la carga útil para ayudar a optimizar la eficiencia y la productividad en el lugar de trabajo. Los operadores pueden ver en tiempo real los pesos de la carga en la pantalla integrada y saber con precisión cuándo se alcanza el objetivo, mientras que las luces externas de carga útil montadas en la cabina le indican al operador del cargador cuándo detenerse, para reducir la sobrecarga. Los operadores pueden realizar un seguimiento de la productividad diaria desde la cabina, con acceso rápido a los pesos de carga útil del camión, conteos de carga y de ciclo y totales diarios, o de forma remota a través de las tecnologías LINK.

CAT CONNECT permite un uso inteligente de la tecnología y los servicios para aumentar la eficiencia en el sitio de trabajo. Si utiliza los datos de las máquinas equipadas con tecnología, obtendrá más información y comprensión de los equipos y las operaciones como nunca antes.

Las tecnologías de Cat Connect ofrecen mejoras en estas áreas clave:



EQUIPMENT
MANAGEMENT

Equipment Management: aumente el tiempo de actividad y reduzca los costos de operación.



PRODUCTIVITY

Productivity: monitoree la producción y administre la eficiencia del lugar de trabajo.



SAFETY

Safety: mejore el conocimiento del lugar de trabajo para mantener la seguridad del personal y los equipos.

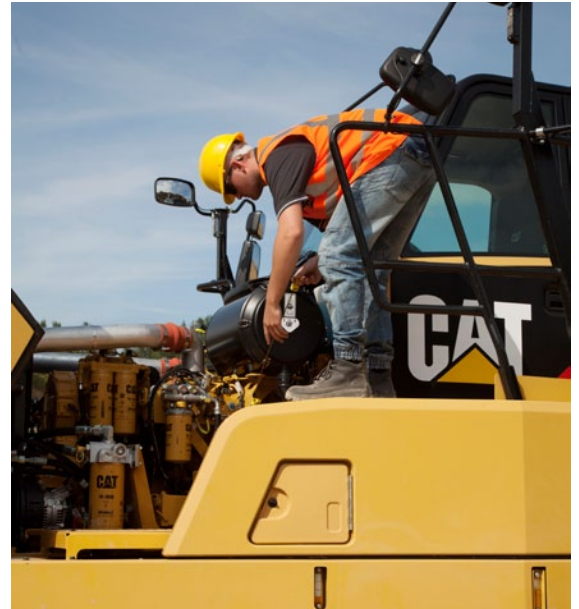

Facilidad de servicio

Aumente al máximo el tiempo de disponibilidad y reduzca los costos

Intervalos de servicio extensos

La realización de cambios conforme a los intervalos de cambio de aceite, volúmenes y tipo de aceite requeridos ayudará a reducir los costos de mantenimiento y los tiempos de inactividad de la máquina.

Puntos de lubricación

Los puntos de lubricación están agrupados en el área de enganche para facilitar el servicio. Las juntas universales están lubricadas permanentemente, lo que elimina el mantenimiento. Además, hay un sistema de lubricación optativo que ahora incluye alertas a través de Product Link para tener bajos niveles de grasa.

Puntos de servicio

Debajo del capó de alambramiento eléctrico, en el lado izquierdo del motor, se encuentran montados los siguientes elementos:

- La varilla de medición y la tapa de llenado del motor
- La varilla de medición y la tapa de llenado de la transmisión
- Filtros de aire, del separador de combustible y agua, y de combustible

- La bomba de cebado de combustible de accionamiento eléctrico
- El indicador del nivel de refrigerante y la tapa de llenado, ubicados fuera de la cabina.

Radiador

El paquete de radiador está ubicado detrás de la cabina, lo cual proporciona protección contra impactos frontales y ofrece fácil acceso a los lados de entrada y salida del radiador.

Refrigerante de larga duración

Prolonga el intervalo entre cambios y la vida útil de los componentes al disminuir la corrosión del aluminio.

Centro de servicio eléctrico

Este centro de servicio, ubicado dentro de la cabina, cuenta con una toma de corriente, un conector de diagnóstico y un conector de enlace de datos Cat.

Conector de enlace de datos Cat

El conector de enlace de datos Cat ofrece conexión a una computadora portátil con el software Técnico Electrónico (ET, Electronic Technician).

Acceso al servicio

La cabina se inclina hacia un lado para facilitar el acceso a la parte inferior, lo que simplifica el acceso a la transmisión, a los ejes de mando y a las bombas hidráulicas. Las interfaces eléctricas e hidráulicas de la máquina están ubicadas en el lado derecho de la cabina, detrás de un panel extraíble de la caja, lo que facilita el acceso.

Transporte del camión

El sistema de suspensión elimina la necesidad de bajar la suspensión cuando se transporta el camión, lo que reduce el mantenimiento y el tiempo de inactividad.



Respaldo total al cliente

Un compromiso con su éxito

Selección

Haga comparaciones de las máquinas que está considerando antes de efectuar la compra. Su distribuidor Cat puede ayudarlo.

Compra

Considere el valor de reventa y compare la productividad, los costos de operación y el consumo de combustible diarios.

Operación

Para informarse de las mejores técnicas de operación con el fin de aumentar la productividad y sus ganancias, pregunte a su distribuidor Cat acerca de las publicaciones de capacitación más recientes y del personal capacitado.

Mantenimiento

Los programas optativos de reparación garantizan el costo de las reparaciones por adelantado. Los programas de diagnóstico tales como los Análisis técnicos y el programa S-O-SSM ayudan a evitar reparaciones no programadas.

Reemplazo

¿Reparar o reconstruir? El distribuidor Cat puede ayudarlo a evaluar los costos relacionados para que pueda tomar la decisión correcta.

Respaldo al producto

Su distribuidor Cat local lo acompañará permanentemente con su inigualable respaldo de piezas a nivel mundial, técnicos capacitados y convenios de respaldo al cliente.

cat.com

Para obtener más información sobre los productos Cat, los servicios de los distribuidores y las soluciones de la industria, visítenos en el sitio web www.cat.com.



Sostenibilidad

Hacemos posible el progreso sostenible

Todos los camiones articulados Cat están diseñados para aumentar al máximo la eficiencia y la productividad, al mismo tiempo que preservan los recursos naturales.

Volúmenes de aceite

Se redujo la cantidad requerida de aceite hidráulico y de aceite del motor, lo que reduce la eliminación de desperdicios de aceite.

Reciclado de desechos

Los sitios de diseño, producción, montaje y prueba de Caterpillar en Peterlee, Inglaterra, reciclan el 98 % de todos los desechos producidos y reducen a cero los desechos vertidos en el relleno sanitario.

Segunda vida útil

Todos los camiones articulados Cat de la serie C están diseñados y fabricados para su reconstrucción y remanufacturación. Esto le proporciona una mayor vida útil a las máquinas, lo que disminuye el material de desperdicio y los costos de reemplazo.



Seguridad

Es parte del diseño y de las características de cada máquina

Seguridad del producto

Caterpillar es y seguirá siendo proactivo en el desarrollo de máquinas que cumplan o excedan los estándares de seguridad. La seguridad es parte integral del diseño de todas nuestras máquinas y sistemas.

Características de seguridad

- Cabina integral con sistemas ROPS (Roll Over Protection System, Sistema de protección contra vuelcos) y FOPS (Falling Object Protection System, Sistema de protección contra la caída de objetos)
- El sistema de cámara de visión trasera incorporado en la CMPD (Color Multipurpose Display, Pantalla a color de uso múltiple), puede proporcionar una vista trasera panorámica continua o cuando se selecciona la marcha de retroceso
- Las funciones de freno secundario y freno de estacionamiento se aplican por resorte y se liberan hidráulicamente
- El sistema de dirección secundaria electrohidráulica se activa automáticamente en el avance o retroceso o cuando la máquina no está en movimiento y se detecta baja presión. Se puede seleccionar manualmente para propósitos de recuperación de la máquina.
- El interruptor externo de corte de combustible del motor a nivel del suelo proporciona un fácil acceso desde el exterior de la máquina
- Interruptor externo de desconexión del sistema eléctrico para ofrecer un fácil acceso desde el exterior de la máquina
- Pasarelas antideslizantes (placa de acero perforada)
- Cinturones de seguridad de 75 mm (3") de ancho para el operador o instructor y para el acompañante
- Espejos con gran angular para ofrecer una excelente visibilidad trasera
- Diseño de capó inclinado que ofrece una visibilidad delantera panorámica
- Pasamanos amplios
- Indicador visual de caja elevada
- Espejos con calefacción (optativo)
- Baliza intermitente LED (opcional)
- Espejos adicionales
- Limitador de velocidad máxima
- Opción de cámara múltiple
- Manijas internas y externas
- Extintor de incendios con punto de montaje en la cabina
- Pasador de traba de caja completamente levantado
- Indicador de retroceso
- Traba de seguridad del interruptor del freno de estacionamiento

Especificaciones del Camión Articulado 745C

Motor

Modelo del motor	Cat C18 ACERT	
Potencia bruta: SAE J1995	381 kW	511 hp
Potencia neta: SAE J1349	370 kW	496 hp
Potencia neta: ISO 14396	376 kW	504 hp
Calibre	145 mm	5,7"
Carrera	183 mm	7,2"
Cilindrada	18,1 L	1.106 pulg ³

- Las clasificaciones de potencia se aplican a una velocidad nominal de 1.700 rpm cuando la prueba se realiza según las condiciones para el estándar especificado.
- La potencia neta ofrecida es la disponible en el volante cuando el motor está equipado con alternador, filtro de aire, silenciador y ventilador a velocidad mínima.
- La potencia neta cuando el ventilador está a velocidad máxima es de 348 kW (467 hp) según las condiciones de referencia SAE.
- El modelo 745C cumple con los estándares de emisiones equivalentes a Tier 2/Stage II.

No se requiere reducción de potencia del motor por debajo de	3.050 m	10.000'
Par bruto de motor máximo (SAE J1995)	2.618 N·m	1.931 lb-pie
Par neto de motor máximo (SAE J1349)	2.558 N·m	1.887 lb-pie
Velocidad de par motor máxima	1.200 rpm	

Pesos

Carga útil nominal	41 tons métricas	45,2 tons EE.UU.
--------------------	------------------	------------------

Capacidad de la caja

Colmada, SAE 2:1	25 m ³	32,7 yd ³
A ras	18,5 m ³	24,2 yd ³
Compuerta de cola colmada SAE 2:1	26,5 m ³	34,7 yd ³
Compuerta de cola colmada	19,5 m ³	25,5 yd ³

Transmisión

Avance 1	6,1 km/h	3,8 mph
Avance 2	8,1 km/h	5 mph
Avance 3	11,2 km/h	7 mph
Avance 4	14,1 km/h	8,8 mph
Avance 5	18,7 km/h	11,6 mph
Avance 6	22,9 km/h	14,2 mph
Avance 7	31,5 km/h	19,6 mph
Avance 8	37,9 km/h	23,5 mph
Avance 9	54,8 km/h	34 mph
Retroceso 1	6,4 km/h	4 mph
Retroceso 2	14,6 km/h	9,1 mph

Niveles de ruido

Interior de la cabina	79 dB(A)
-----------------------	----------

- El nivel Leq (nivel de presión acústica equivalente) de exposición al ruido por parte del operador, medido de acuerdo con los procedimientos de ciclo de trabajo especificados en las normas ANSI/SAE J1166 OCT 98, es de 76 dB(A) para la cabina proporcionada por Caterpillar cuando está bien instalada, se ha realizado mantenimiento y se prueba con las puertas y ventanas cerradas.
- Es posible que se requiera protección para los oídos si se opera con la cabina y la estación del operador abiertas (cuando no se han realizado los procedimientos de mantenimiento correctamente o cuando se opera con las puertas y ventanas abiertas) durante periodos prolongados o en ambientes con altos niveles de ruido.

Especificaciones del Camión Articulado 745C

Pesos en orden de trabajo

Eje delantero: vacío	19.130 kg	42.174 lb
Eje central: vacío	6.990 kg	15.410 lb
Eje trasero: vacío	6.750 kg	14.881 lb
Total: vacío	32.870 kg	72.466 lb
Eje delantero: carga nominal	5.990 kg	13.007 lb
Eje central: carga nominal	17.550 kg	38.691 lb
Eje trasero: carga nominal	17.550 kg	38.691 lb
Total: carga nominal	41.000 kg	90.389 lb
Eje delantero: cargado	25.030 kg	55.182 lb
Eje central: cargado	24.540 kg	54.101 lb
Eje trasero: cargado	24.300 kg	53.572 lb
Total: cargado	73.870 kg	162.855 lb

Placa de la caja

Acero resistente al desgaste de alta resistencia Brinell HB450

Capacidades de llenado de servicio

Tanque de combustible	550 L	145,3 gal EE.UU.
Sistema de enfriamiento	90 L	23,7 gal EE.UU.
Tanque de enfriamiento de los frenos	67 L	17,69 gal EE.UU.
Sistema hidráulico del dispositivo de levantamiento/dirección	140 L	36,9 gal EE.UU.
Cárter del motor	52 L	13,7 gal EE.UU.
Transmisión/OTG	75 L	19,8 gal EE.UU.
Mandos finales (cada uno)	5 L	1,3 gal EE.UU.
Ejes (cada uno)	60 L	15,8 gal EE.UU.

Dispositivo de levantamiento de cajas

Tiempo de levantamiento	12 segundos
Tiempo de bajada	8 segundos

Normas

Frenos	ISO 3450 – 2011
Cabina/FOPS	ISO 3449 Nivel II – 2005
Cabina/ROPS	ISO 3471 – 2008
Dirección	ISO 5010 – 2007

Especificaciones del Camión Articulado 745C

Dimensiones

Todas las dimensiones son aproximadas.

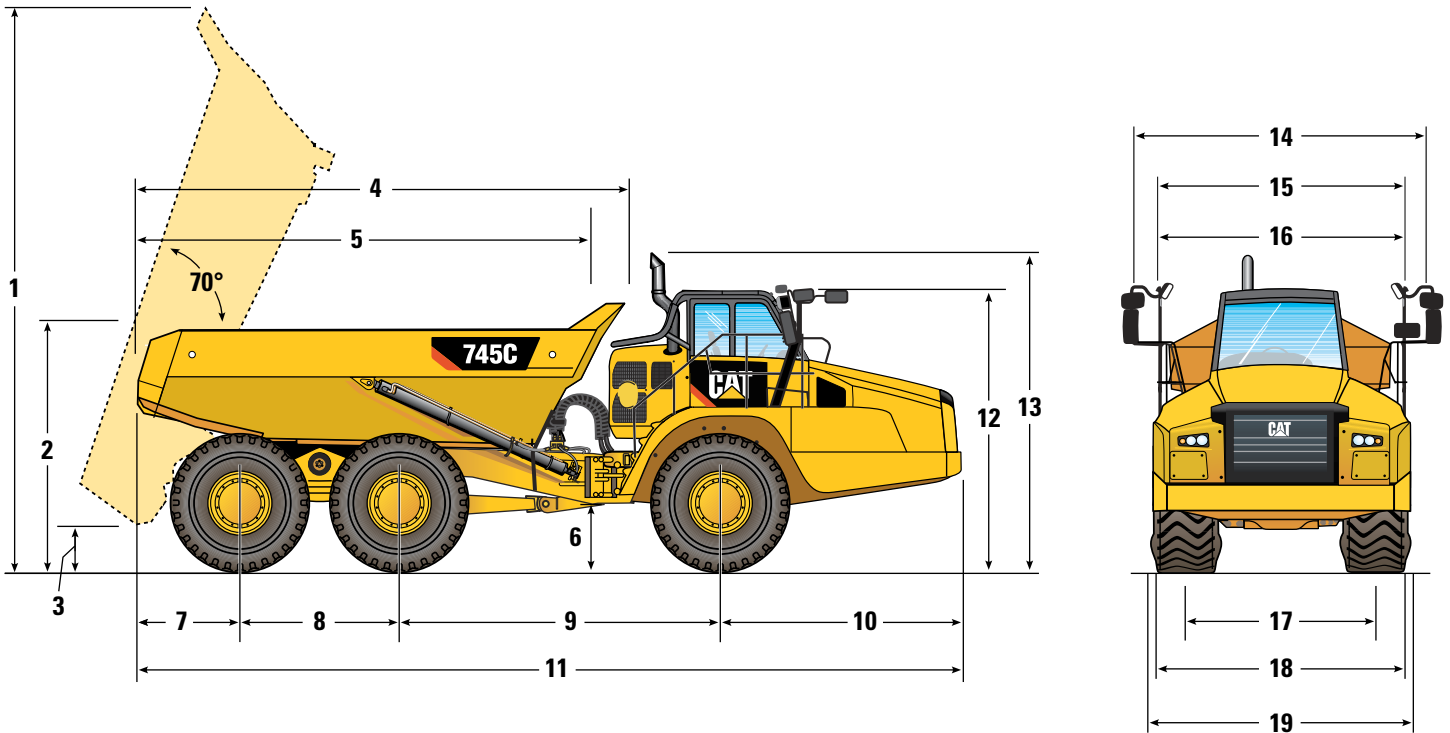

	mm	pies/ pulgadas		mm	pies/ pulgadas
1	7.302	22' 11"	11 *	11.429	37' 5"
2	3.165	10' 4"	**	11.555	37' 10"
3	772	2' 6"	12	3.746	12' 3"
4	6.447	21' 1"	13	4.041	13' 3"
5	5.889	19' 3"	14	4.166	13' 8"
6	579	1' 10"	15 ***	3.422	11' 2"
7	1.458	4' 9"	16 ****	3.774	12' 4"
8	1.966	6' 5"	17 †	2.687	8' 9"
9	4.590	15' 0"	18 ††	3.370	11' 0"
10	3.415	11' 2"	19 †††	3.530	11' 6"

* TOTAL

** TOTAL con la compuerta de cola

*** Ancho del cuerpo

**** Con la compuerta de cola

† Ancho de la cadena

†† Con guardabarros

††† Protuberancia sobre los neumáticos

Dimensiones en peso muerto con neumáticos estándar 29.5R25.

Especificaciones del Camión Articulado 745C

Radio de giro

Las dimensiones corresponden a máquinas equipadas con neumáticos 29.5R25.

Dimensiones de giro

Ángulo de dirección: izquierda/derecha	45°	
Radio de giro SAE	8.624 mm	340"
Radio de espacio libre	9.082 mm	358"
Radio interior	4.413 mm	174"
Ancho de pasillo	5.961 mm	235"

Dirección

Traba a traba 4,8 segundos a 60 rpm

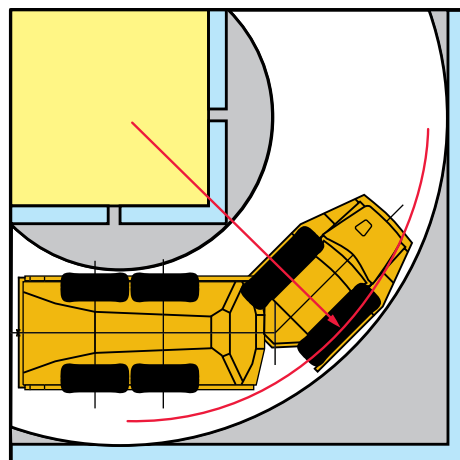

Coordinación óptima de pasadas entre cargador y camión

Excavadoras hidráulicas

	390F	374F	349E
Pasadas	3 a 4	4 a 5	5 a 6

Cargadores de ruedas

	988K	980M	972M	966M
Pasadas	4	5	5 a 6	6

Una adaptación óptima del sistema ofrece una gran ventaja en productividad. El modelo 745C es el complemento perfecto para las Excavadoras Hidráulicas 390F, 374F y 349E de Cat y los Cargadores de Ruedas 966M, 972M, 980M y 988K de Cat. El tener herramientas de carga y acarreo compatibles da como resultado una mayor productividad y menores costos del sistema por unidad de volumen movilizado.

Especificaciones del Camión Articulado 745C

Rendimiento en pendientes/velocidad/fuerza máxima de tracción

Para determinar el rendimiento, lea desde peso bruto hacia abajo hasta el % de resistencia total. La resistencia total es igual al % de pendiente real más 1 % por cada 10 kg/ton métrica (20 lb/ton EE.UU.) de resistencia a la rodadura. Desde este punto, lea horizontalmente hasta la curva de la gama de velocidad más alta que pueda alcanzar. Luego, vaya hasta abajo para determinar la velocidad máxima. La fuerza máxima de tracción utilizable depende de la tracción disponible.

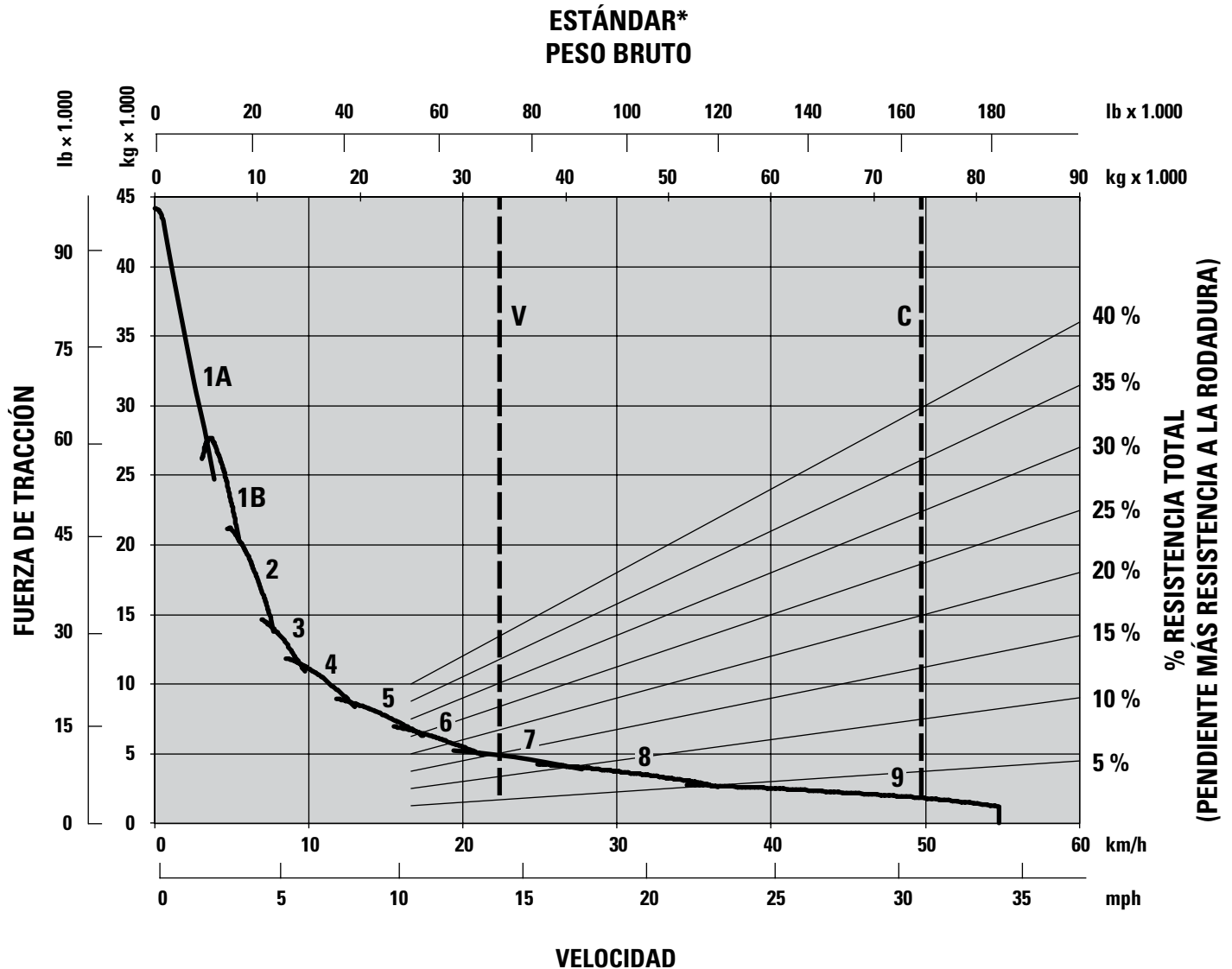

- 1A – 1ª marcha (mando de convertidor)
- 1B – 1ª marcha (mando directo)
- 2 – 2ª marcha
- 3 – 3ª marcha
- 4 – 4ª marcha
- 5 – 5ª marcha
- 6 – 6ª marcha
- 7 – 7ª marcha
- 8 – 8ª marcha
- 9 – 9ª marcha

V: vacío 32.870 kg (72.466 lb)
 C: cargado 73.870 kg (162.855 lb)
 *A nivel del mar

Rendimiento del retardo

Para determinar el rendimiento, lea desde peso bruto hacia abajo hasta el % de pendiente efectiva. La pendiente eficaz es igual al % real de pendiente favorable más 1 % por cada 10 kg/ton métrica (20 lb/ton EE.UU.) de resistencia a la rodadura. Desde este punto, lea horizontalmente hasta la curva de la gama de velocidad más alta que pueda alcanzar. Luego, vaya hasta abajo para determinar la velocidad máxima. El efecto de retardación en estas curvas representa la aplicación plena del retardador.

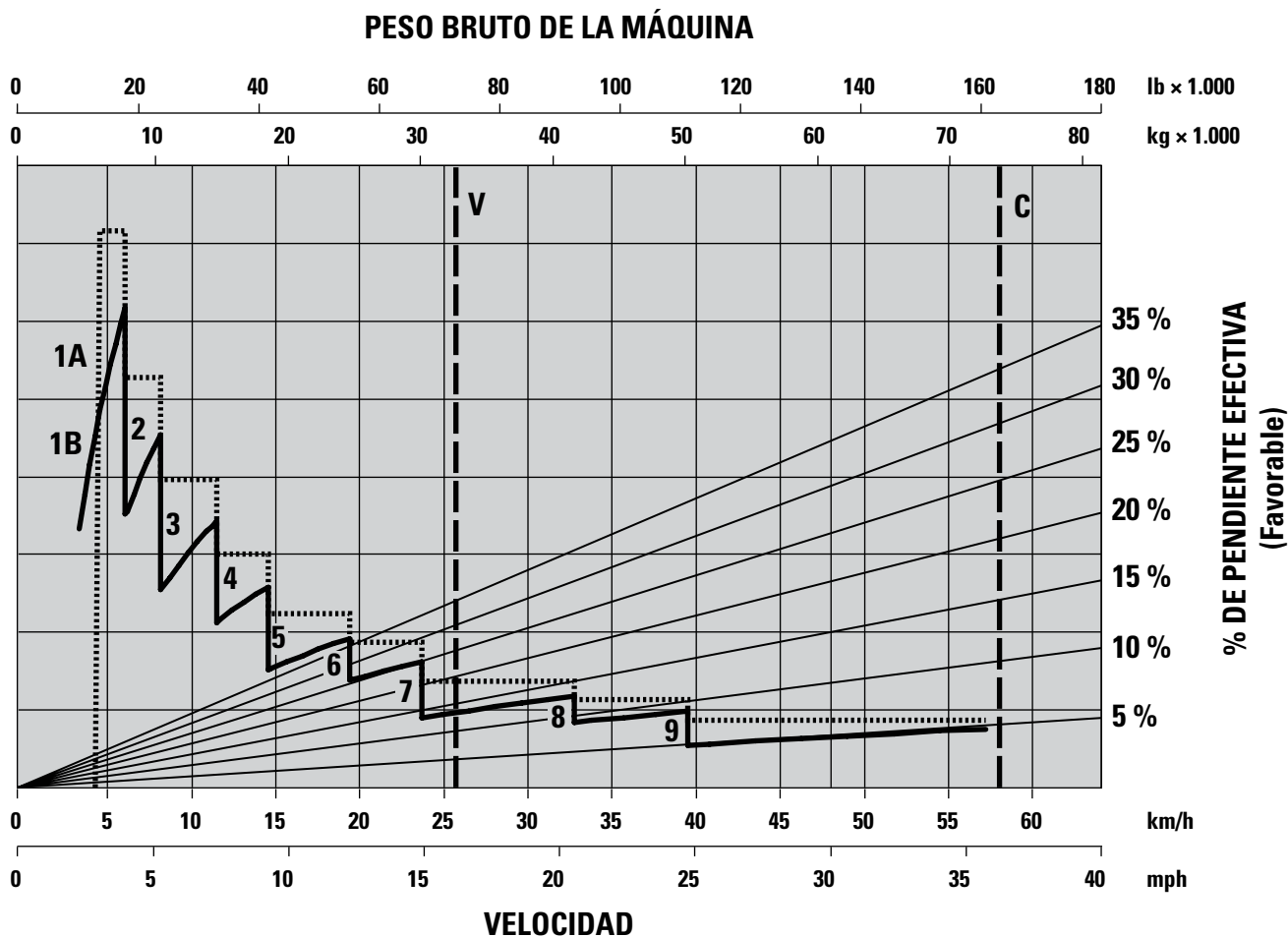

- 1A – 1ª marcha (mando de convertidor)
- 1B – 1ª marcha (mando directo)
- 2 – 2ª marcha
- 3 – 3ª marcha
- 4 – 4ª marcha
- 5 – 5ª marcha
- 6 – 6ª marcha
- 7 – 7ª marcha
- 8 – 8ª marcha
- 9 – 9ª marcha

V: vacío 32.870 kg (72.466 lb)
 C: cargado 73.870 kg (162.855 lb)
 *A nivel del mar

Equipos estándar del modelo 745C

Equipos estándar

Los equipos estándar pueden variar. Consulte a su distribuidor Cat para obtener más información.

- Aire acondicionado con Refrigerante R134A
- Salidas de aire regulables
- Transmisión automática de avance de nueve velocidades y dos de retroceso
- Alarma de retroceso
- Motor Cat C18 ACERT
- Cámara de visión trasera Cat
- Pantalla en color de uso múltiple (CMPD) con imágenes de la cámara de visión trasera
- Diferenciales: estándar con trabas automáticas y embragadas del diferencial interaxial y diferencial de eje transversal
- Frenos de circuito doble sumergidos en aceite y cerrados en todas las ruedas
- Sistema eléctrico: 24 voltios, 5 A, convertidor de 24 a 12 voltios
- Control electrohidráulico de dispositivo de levantamiento
- Ventanas de vidrio: delanteras laminadas y polarizadas, traseras y laterales reforzadas y polarizadas
- Protectores: ventana trasera, radiador, cárter y eje
- Calentador y desempañador con ventilador de cuatro velocidades
- Bocina: eléctrica
- Luces: interior de cabina, delanteras, marcadoras de ancho, laterales, traseras, dos luces de retroceso/trabajo, dos luces de parada/cola, indicadores de dirección delanteros y traseros
- Espejos: configuración amplia para mejor visibilidad
- Aletas para fango: montadas en arco de rueda y caja, con ataduras para transporte
- Product Link: PL321 o PL522, según la ubicación y el acuerdo de licencia
- Retardador: freno de compresión del motor
- Cabina ROPS/FOPS, El sistema monitor de operación de la máquina incluye:
 - Luz de acción, presión del aceite del motor, sistema de dirección principal, señal de giro a la izquierda, luz alta, temperatura del refrigerante, tacómetro, freno de estacionamiento, nivel de combustible, señal de giro a la derecha, temperatura del aceite de la transmisión, sistema de frenos, sujeción de la transmisión, control del dispositivo de levantamiento, sistema hidráulico, sistema de carga, retardador, falla de la transmisión, sistema de control de tracción, luz indicadora de estado del motor
- Pantalla de cristal líquido (LCD)
 - Indicador de alerta, marcha y dirección seleccionadas, velocidad o cambios automáticos, revisión del Manual de Operación y Mantenimiento (OMM, Operation and Maintenance Manual), falla de la dirección principal, advertencia del cinturón de seguridad, falla de la dirección secundaria, Sistema de Seguridad de la Máquina (MSS, Machine Security System), fuente de energía de la dirección secundaria conectada, horómetro y retardador activo
- Asiento completamente regulable con suspensión neumática
- Asiento acolchado para acompañante/instructor
- Dirección secundaria: electrohidráulica
- Válvulas de muestreo S-O-S
- Protector delantero contra derrames, pieza integrada en la caja fabricada
- Receptáculo de arranque, eléctrico y remoto
- Almacenamiento: posavasos, receptáculo para botella, almacenamiento debajo del asiento, bolsillo de puerta, almacenamiento detrás del asiento, gancho para ropa.
- Visera
- Tracción en las seis ruedas, en los tres ejes
- Volante telescópico con inclinación
- Seis neumáticos radiales 29.5R25
- Dos cinturones de seguridad retráctiles para los operadores
- Protección contra vandalismo: tapas con traba para el tanque de combustible y el tanque de aceite hidráulico
- Ventanas con apertura lateral, polarizadas
- Lava/limpiaparabrisas intermitentes con dos velocidades (delantero)
- Lava/limpiaparabrisas de dos velocidades (trasero)

Equipos optativos

Los equipos optativos pueden variar. Consulte a su distribuidor Cat para obtener más información.

- Instalación de autolubricación para el engrase automático de cojinetes
- Revestimiento de caja
- Sistema de radio estéreo con Bluetooth.
- Refrigerante para tiempo frío de -51 °C (-60 °F)
- Accesorio de arranque para tiempo frío
- Calentador del bloque de motor
- Arranque con éter
- Caja calentada por el escape
- Llenado rápido de combustible
- Baliza intermitente LED
- Aditivo para combustible que evita la acumulación de cera
- Asiento con calefacción
- Espejos retrovisores motorizados y calefaccionados
- Sistema de Seguridad de la Máquina (MSS)
- Product Link: PL321, PL522, celular VIMS™, VIMS satelital (donde esté disponible)
- Luces de trabajo de descarga de alta intensidad (HID, High Intensity Discharge) montadas en el techo
- Compuerta de cola plegable
- Neumáticos anchos 875/65 R29
- Sistema monitor de medición de carga útil de producción Cat

Para obtener más información sobre los productos Cat, los servicios del distribuidor y las soluciones de la industria, visítenos en www.cat.com

©2015 Caterpillar

Todos los derechos reservados

Los materiales y las especificaciones están sujetos a cambio sin previo aviso. Las máquinas que aparecen en las fotografías pueden incluir equipos optativos. Consulte a su distribuidor Cat para conocer las opciones disponibles.

CAT, CATERPILLAR, SAFETY.CAT.COM, sus respectivos logotipos, el color "Caterpillar Yellow" y la imagen comercial de "Power Edge", así como la identidad corporativa y de producto utilizadas en la presente, son marcas registradas de Caterpillar y no pueden utilizarse sin autorización.

VisionLink es una marca registrada de Trimble Navigation Limited, registrada en los Estados Unidos y en otros países.

ASHQ7394-01 (02-2015)
Reemplaza al ASHQ7394

